



陕西中财招标

采购项目编号：SXZC2023-HW-044

榆林中科洁净能源创新研究院高压单管反
应装置采购项目

招 标 文 件

采 购 人：榆林中科洁净能源创新研究院

采购代理机构：陕西中财招标代理有限公司

二〇二三年六月

目 录

第一章 招标公告	3
第二章 投标人须知	8
投标人须知前附表	8
第三章 商务要求	30
第四章 合同条款	33
第五章 采购内容及要求	39
第六章 评标方法	53
第七章 投标文件构成及格式	62
第一部分 资格证明文件	63
第二部分 符合性证明文件	71
第三部分 响应方案	81

第一章 招标公告

项目概况

高压单管反应装置采购项目招标项目的潜在投标人应在登录全国公共资源交易中心平台（陕西省）使用 CA 锁报名后自行下载获取招标文件，并于 2023 年 06 月 29 日 09 时 30 分（北京时间）前递交投标文件。

一、项目基本情况

项目编号：SXZC2023-HW-044

项目名称：高压单管反应装置采购项目

采购方式：公开招标

预算金额：3650545.00 元

采购需求：

合同包 1(榆林中科洁净能源创新研究院高压单管反应装置采购项目)：

合同包预算金额：3650545.00 元

合同包最高限价：3650545.00 元

品目号	品目名称	采购标的	数量 (单位)	技术规格、 参数及要求	品目预算(元)	最高限价(元)
1-1	其他试验仪器及装置	高压单管反应装置	1(批)	详见采购文件	3650545.00	3650545.00

本合同包不接受联合体投标

合同履行期限：合同签订收到预付款后 5 个月内到货、安装调试完毕并验收合格

二、申请人的资格要求：

1. 满足《中华人民共和国政府采购法》第二十二条规定；
2. 落实政府采购政策需满足的资格要求：

合同包 1(榆林中科洁净能源创新研究院高压单管反应装置采购项目)落实政府采购政策需满足的资格要求如下：

- (1) 《政府采购促进中小企业发展管理办法》（财库〔2020〕46 号）；

- (2) 《财政部司法部关于政府采购支持监狱企业发展有关问题的通知》（财库〔2014〕68号）；
- (3) 《国务院办公厅关于建立政府强制采购节能产品制度的通知》（国办发〔2007〕51号）；
- (4) 《节能产品政府采购实施意见》（财库〔2004〕185号）；
- (5) 《环境标志产品政府采购实施的意见》（财库〔2006〕90号）；
- (6) 《财政部、民政部、中国残疾人联合会关于促进残疾人就业政府采购政策的通知》（财库〔2017〕141号）；
- (7) 陕西省财政厅关于印发《陕西省中小企业政府采购信用融资办法》（陕财办采〔2018〕23号）；相关政策、业务流程、办理平台（<http://www.ccgpsshaanxi.gov.cn/zcdservice/zcd/shanxi/>）；
- (8) 《关于在政府采购活动中查询及使用信用记录有关问题的通知》（财库〔2016〕125号）；
- (9) 《榆林市财政局关于进一步加大政府采购支持中小企业力度的通知》（榆政财采发〔2022〕10号）；
- (10) 《陕西省财政厅关于进一步加大政府采购支持中小企业力度的通知》（陕财采发〔2022〕5号）；
- (11) 《陕西省财政厅 中国人民银行西安分行关于深入推进政府采购信用融资业务的通知》（陕财办采〔2023〕5号）。

3. 本项目的特定资格要求：

合同包1(榆林中科洁净能源创新研究院高压单管反应装置采购项目)特定资格要求如下：

(1) 投标人为具有独立承担民事责任能力的法人、事业法人、其他组织或自然人。企业法人应提供合法有效的标识有统一社会信用代码的营业执照；事业法人应提供事业单位法人证书；其他组织应提供合法登记证明文件；自然人应提供身份证；

(2) 财务状况报告：提供2022年度的财务审计报告，成立时间至提交投标文件递交截止时间不足一年的，须提供其基本存款账户开户银行近三个月内出具的银行资信证明或自成立以来的财务报表；其他组织和自然人提供银行出具的资信证明或财务报表；

(3) 税收缴纳证明：提供 2023 年 01 月 01 日至今已缴纳的至少一个月的纳税证明（银行缴费凭证）或完税证明（时间以税款所属日期为准、税种须包含增值税或企业所得税或营业税），依法免税的单位应提供相关证明材料；

(4) 社会保障资金缴纳证明：提供 2023 年 01 月 01 日至今已缴纳的至少一个月的社会保障资金银行缴费单据或社保机构开具的社会保险参保缴费情况证明，依法不需要缴纳社会保障资金的单位应提供相关证明材料；

(5) 参加政府采购活动前三年内，在经营活动中没有重大违法记录的书面声明；

(6) 提供具有履行合同所必需的设备和专业技术能力的证明资料或承诺书；

(7) 对列入“信用中国”网站(www.creditchina.gov.cn)“记录失信被执行人、税收违法黑名单、企业经营异常名录”记录名单；中国政府采购网(www.ccgp.gov.cn)“政府采购严重违法失信行为信息记录”的单位，应当拒绝参与政府采购活动（附投标截止日前的查询结果但以投标截止日当天查询结果为准）。提供“信用中国”网站(www.creditchina.gov.cn)、“信用中国（陕西榆林）”网站（<http://www.ylcredit.gov.cn/>）、中国政府采购网(www.ccgp.gov.cn)等网页截图及信用中国报告；

(8) 投标信用承诺书；

(9) 榆林市政府采购货物类项目供应商信用承诺书。

(10) 本项目专门面向中小企业采购，投标人须提供中小企业声明函；

备注：本项目不接受联合体投标、不允许分包、转包，单位负责人为同一人或者存在直接控股、管理关系的不同投标人，不得参加同一合同项下的政府采购活动；

三、获取招标文件

时间：2023 年 06 月 09 日至 2023 年 06 月 15 日，每天上午 09:00:00 至 12:00:00，下午 14:00:00 至 17:00:00（北京时间）

途径：登录全国公共资源交易平台（陕西省）使用 CA 锁报名后自行下载

方式：在线获取

售价：0 元

四、提交投标文件截止时间、开标时间和地点

时间：2023 年 06 月 29 日 09 时 30 分 00 秒（北京时间）

提交投标文件地点：陕西省公共资源交易平台

开标地点：榆林市公共资源交易中心十楼开标室 7

五、公告期限

自本公告发布之日起 5 个工作日。

六、其他补充事宜

项目名称：榆林中科洁净能源创新研究院高压单管反应装置采购项目

特别提醒：投标人可登录全国公共资源交易中心平台（陕西省）（<http://www.sxggzyjy.cn/>），选择“电子交易平台-陕西政府采购交易系统-陕西省公共资源交易平台-投标人”进行登录，登录后选择“交易乙方”身份进入投标人界面进行报名并免费下载招标文件；CA 锁购买：榆林市市民大厦四楼窗口，电话：0912-3515031；3、本项目采用电子化招投标方式和“不见面”开标形式，投标人使用数字认证证书（CA 锁）对投标文件进行签章、加密、递交及开标时解密等相关招投标事宜。投标人应于投标文件递交截止时间前任意时段登录交易平台〔首页〕电子交易平台〕企业端〕在线提交电子投标文件，逾期提交系统将拒绝接收。投标人可登录榆林交易平台〔首页〕不见面开标〕在线参与开评标过程，详见《榆林市不见面开标大厅操作手册（投标人）》（交易平台〔首页〕服务指南〕下载专区〕中的《榆林市不见面开标大厅操作手册（投标人）》）；4、请投标人按照陕西省财政厅关于政府采购投标人注册登记有关事项的通知中的要求，通过陕西省政府采购网（<http://www.ccgp-shaanxi.gov.cn/>）注册登记加入陕西省政府采购投标人库；5、投标人应随时关注发布的变更公告，当澄清或修改的内容影响投标文件编制时，将在交易平台上同步发布答疑文件，此时投标人应从“项目流程〕答疑文件下载”下载最新发布的答疑文件（*.SXSCF 格式），并使用该文件重新编制电子投标文件（*.SXSTF 格式），使用旧版电子招标文件或旧版答疑文件制作的电子投标文件，系统将拒绝接收。

七、对本次招标提出询问，请按以下方式联系。

1. 采购人信息

名称：榆林中科洁净能源创新研究院

地址：陕西省榆林市科创新城科创四路

联系方式：0912-6197963、18717641886

2. 采购代理机构信息



名称：陕西中财招标代理有限公司

地址：陕西省榆林市榆阳区航宇路住建局正对面（中财）二楼

联系方式：0912-8101110、18329267972

3. 项目联系方式

项目联系人：冯莹

电话：0912-8101110、18329267972

第二章 投标人须知

投标人须知前附表

本表是对投标人须知的具体补充和修改，如有矛盾，应以本资料表为准。

序号	条款号	编 列 内 容
1	2.1	采购代理机构：陕西中财招标代理有限公司 地 址：陕西省榆林市榆阳区航宇路住建局对面（中财）二楼 邮 编：719000 电 话：0912-8101110
2	2.2.4	本项目不接受联合体投标。
3	9.2	不允许提供备选方案。
4	9.3	本次招标采用“项目”整体打包方式，投标人可根据自身的资质情况和经营范围进行投标，但不得将其自行分解或只对本次项目中的品目进行不完全投标，任何不完全的投标将按无效投标处理。
5	11.1	投标报价：合同价即中标价，供应商应在投标报价表中注明完成本次招标所要求的货物、服务且验收合格的所有费用，包括产品的报价及所发生的运杂费（含保险）、现场安装调试费税费等其他一切相关费用。投标报价表中注明本次货物、服务的所有单项价格和总价，任何有选择的报价将不予接受，按无效投标处理。
6	12.1	资格证明文件： 投标人应具备《中华人民共和国政府采购法》第二十二条规定的条件；并提供以下资格证明文件： （1）投标人为具有独立承担民事责任能力的法人、事业法人、其他组织或自然人。企业法人应提供合法有效的标识有统一社会信用代码的营业执照；事业法人应提供事业单位法人证书；其他组织应提供合法登记证明文件；自然人应提供身份证； （2）财务状况报告：提供 2022 年度的财务审计报告，成立时间至提交投标文件递交截止时间不足一年的，须提供其基本存款账户开户银行近三个月内出具的银行资信证明或自成立以来的财务报表；其他组织和自然人提供银行出具的资信证明或财务报表；

		<p>(3) 税收缴纳证明：提供 2023 年 01 月 01 日至今已缴纳的至少一个月的纳税证明（银行缴费凭证）或完税证明（时间以税款所属日期为准、税种须包含增值税或企业所得税或营业税），依法免税的单位应提供相关证明材料；</p> <p>(4) 社会保障资金缴纳证明：提供 2023 年 01 月 01 日至今已缴纳的至少一个月的社会保障资金银行缴费单据或社保机构开具的社会保险参保缴费情况证明，依法不需要缴纳社会保障资金的单位应提供相关证明材料；</p> <p>(5) 参加政府采购活动前三年内，在经营活动中没有重大违法记录的书面声明；</p> <p>(6) 提供具有履行合同所必需的设备和专业技术能力的证明资料或承诺书；</p> <p>(7) 对列入“信用中国”网站(www.creditchina.gov.cn)“记录失信被执行人、税收违法黑名单、企业经营异常名录”记录名单；中国政府采购网(www.ccgp.gov.cn)“政府采购严重违法失信行为信息记录”的单位，应当拒绝参与政府采购活动（附投标截止日前的查询结果但以投标截止日当天查询结果为准）。提供“信用中国”网站(www.creditchina.gov.cn)、“信用中国（陕西榆林）”网站（http://www.ylcredit.gov.cn/）、中国政府采购网(www.ccgp.gov.cn)等网页截图及信用中国报告；</p> <p>(8) 投标信用承诺书；</p> <p>(9) 榆林市政府采购货物类项目供应商信用承诺书。</p> <p>(10) 本项目专门面向中小企业采购，投标人须提供中小企业声明函；</p> <p>备注：本项目不接受联合体投标、不允许分包、转包，单位负责人为同一人或者存在直接控股、管理关系的不同投标人，不得参加同一合同项下的政府采购活动；</p>
7	14.4	投标保证金：投标信用承诺书替代投标保证金；
8	15.1	投标有效期：从递交投标文件的截止之日起 90 天。
9	16.1	投标单位无需提交纸质版投标文件，待中标结果公示发布后五个工作日内，中标单位需补交一正二副的纸质版投标文件（备案用）。
10	17.2	投标文件正本、所有的副本需密封装在封袋中（封袋不得有破损），且在封袋正面标明“正本、副本”字样。

		封袋应加贴封条，在封线处由法定代表人或授权委托人代表签字并加盖投标人鲜章，封袋正面要粘贴投标人全称、项目名称、编号等标识。（详见总则17. 投标文件的密封和标记）																				
11	18.1	投标文件递交截止时间：2023年06月29日09时30分；（北京时间） 投标文件递交地址：陕西省公共资源交易平台。 投标文件接收人：陕西中财招标代理有限公司。																				
12	21.1	开标时间：2023年06月29日09时30分（北京时间）。 开标地点：榆林市公共资源交易中心十楼开标室7。																				
13	24.1	评标方法：综合评分法（详见第六章）。																				
14	现场踏勘	投标人可根据招标文件的招标内容对项目现场或周边环境自行踏勘，由此引发的费用投标人自行承担，招标人不组织投标人踏勘现场。																				
15	29.2	招标代理服务费： (1) 中标单位向采购代理机构一次性支付招标代理服务费。 (2) 招标代理服务费金额为：参考原国家计委计价格（2002）1980号文、国家发改办价格（2003）857号文和国家发改委发改价格（2011）534号文件规定的收费标准计算货物类收取后*80%。 招标代理服务收费标准(费率)																				
<table border="1" style="width: 100%; text-align: center;"> <thead> <tr> <th>中标金额（万元）</th> <th>货物招标</th> <th>服务招标</th> <th>工程招标</th> </tr> </thead> <tbody> <tr> <td>100 以下</td> <td>1.5%</td> <td>1.5%</td> <td>1.0%</td> </tr> <tr> <td>100—500</td> <td>1.1%</td> <td>0.8%</td> <td>0.7%</td> </tr> <tr> <td>500—1000</td> <td>0.8%</td> <td>0.45%</td> <td>0.55%</td> </tr> <tr> <td>1000—5000</td> <td>0.5%</td> <td>0.25%</td> <td>0.35%</td> </tr> </tbody> </table>			中标金额（万元）	货物招标	服务招标	工程招标	100 以下	1.5%	1.5%	1.0%	100—500	1.1%	0.8%	0.7%	500—1000	0.8%	0.45%	0.55%	1000—5000	0.5%	0.25%	0.35%
中标金额（万元）	货物招标	服务招标	工程招标																			
100 以下	1.5%	1.5%	1.0%																			
100—500	1.1%	0.8%	0.7%																			
500—1000	0.8%	0.45%	0.55%																			
1000—5000	0.5%	0.25%	0.35%																			
16	代理费接收账户	采购代理机构开户名称：陕西中财招标代理有限公司 开户行名称：招商银行榆林分行营业部 账 号：129907827510506 行 号：308806000018																				
17	同义词语	构成招标文件组成部分的各章节中出现的措辞“委托人”、“发包人”和“投标人”、“承包人”，在招标投标阶段应当分别按“采购人”和“投标人”进行理解。																				
18	样品的退还	若文件内要求提供样品的，须按照投标文件密封要求密封递交，标明项目名称、项目编号、投标人名称、样品名称等标识并随投标文件一同递交，中标																				

		人的样品由采购人封样不予退还并作为本项目的验收依据。
19	其他	<p>为了进一步推动金融支持政策更好适应市场主体的需要，扎实落实国务院关于支持中小企业发展的政策措施，积极发挥政府采购政策功能，有效缓解中小企业融资难、融资贵问题，根据中办、国办《关于促进中小企业健康发展的指导意见》、财政部、工信部《政府采购促进中小企业发展管理办法》（财库〔2020〕46号）、《陕西省中小企业政府采购信用融资办法》（陕财办采〔2018〕23号）、《陕西省财政厅关于加快推进我省中小企业政府采购信用融资工作的通知》（陕财办采〔2020〕15号）等有关规定，按照市场主导、财政引导、银企自愿、风险自担的原则，中标（成交）供应商可根据自身资金需求，登录陕西省政府采购信用融资平台（http://www.ccgp-shaanxi.gov.cn/zcdservice/zcd/shanxi/）在线申请，依法参加政府采购信用融资活动。</p> <p>目前的合作银行有：北京银行、中国建设银行、中信银行、中国平安银行、中国光大银行、浦发银行、兴业银行、中国工商银行、秦农银行、浙商银行、中国银行、长安银行、西安银行、中国农业银行、中国邮政储蓄银行（排名不分先后）。</p> <p>支持实体，惠助小微——中国银行普惠金融贷款，绿色通道，利率优惠，随借随还，高效便捷，满足您多元融资需求。</p> <p>具体内容详见附件三：榆政财采发〔2023〕9号文件</p>
20	版权或者所有权	<p>本项目涉及软件的版权或者所有权均归采购方所有。</p> <p>投标人应保证，采购人在国内使用该软件的任何一部分时，免受第三方提出的知识产权等起诉。软件：系统自带控制软件，终生免费升级。</p>
21	说明书	要求中文
22	特别提醒	<p>1、投标人须使用数字认证证书对电子化投标文件进行签章、加密、递交及开标时解密等相关招投标事宜。现场时务必携带数字认证证书（主锁及上传文件所用的副锁），如因投标人自身原因未携带数字认证证书造成无法解密投标文件，按无效投标对待。</p> <p>2、制作电子投标文件。投标人须在“全国公共资源交易中心平台（陕西省）（http://www.sxggzyjy.cn/）”的“服务指南”栏目“下载专区”中，免费</p>

	<p>下载“陕西省公共资源交易平台政府采购电子标书制作工具”及“政府采购投标单位操作手册”，并使用该客户端制作电子投标文件，制作扩展名为“.SXSTF”的电子投标文件。</p> <p>3、递交电子投标文件。登录陕西省公共资源交易中心平台 (http://xxxq.sxggzyjy.cn/)，选择“电子交易平台—陕西政府采购交易系统—陕西省公共资源交易平台—供应商”进行登录，登录后选择“交易乙方”身份进入，选择“上传投标文件”菜单页面，上传加密的电子化投标文件。上传成功后，电子化平台将予以记录。</p> <p>4、投标文件中所有涉及签字、盖章的，各投标单位须将所有签字盖章完成后上传。</p>
23	<p>信用承诺公示要求</p> <p>为深入贯彻信用体系建设的有关精神，根据市发改委《关于在工程招标投标活动中推行信用监管试点示范工作的通知》（榆政发改发〔2020〕329号）和市财政局《关于在政府采购活动中使用信用记录和信用报告以及开展承诺工作的通知》（榆政财采函〔2020〕9号）在工程建设和政府采购领域全面推行信用公开承诺制，进入公共资源交易平台的各方交易主体（投标单位、授权代表），均应在“信用中国（陕西榆林）”网站进行注册、登陆，自主上报信用承诺书（网址：https://credit.yl.gov.cn/），各相关交易主体注册、登陆后根据承诺事项选择相应的模板填写《信用承诺书》，并载明承诺事由。</p> <p>信用承诺操作相关事宜如下：</p> <p>（1）进入信用中国“陕西榆林”页面，点击信用承诺，右上角显示主动上报，在承诺事项选择相应的承诺事项，承诺事项的名称为原纸质版的标题名称。</p> <p>（2）承诺时间为当日，承诺事由为“公共资源交易平台的所有活动、项目名称、项目编号”。</p> <p>（3）供应商需上传四项信用承诺：①投标人信用承诺；②委托代理人信用承诺。③《榆林市政府采购服务类项目供应商信用承诺书》④投标信用承诺书；（信用承诺书的格式详见投标文件格式中附件）。</p> <p>（4）所有账号问题在政务网中咨询或拨打 02987382893、029-87382894。</p> <p>注：如未按照上述要求办理，信用承诺公示迟报、漏报的列入不良行为记录。其投标将被否决，后果自负。投标人请将申报截图附在投标文件附件中，</p>



		<p>如不执行由此带来的不利后果投标人自行承担；</p> <p>具体操作详见附件一：信用承诺上报操作指南。</p>
24	不见面 开标	<p>该项目将采取“不见面”开标的形式，供应商无须到达开标现场，即可在网上直接参与开标活动。相关注意事项如下：</p> <p>1、开标当日，请各供应商在开标截止时间前至少提前半小时登录“不见面”开标系统登录方式有以下几种：</p> <p>1) IE 浏览器输入网址： http://111.20.184.126:8084/BidOpeningHall/bidhall/dqxianyang/login;</p> <p>2) 在【全国公共资源交易平台（陕西省·榆林市）】网站首页点击不见面开标模块进入；</p> <p>3) 在【全国公共资源交易平台（陕西省）】网站首页点击不见面开标模块选择榆林市进入。</p> <p>注：登录不见面开标系统请选择 IE11 浏览器</p> <p>2、供应商应按要求及时签到（签到时间为投标截止时间前 1 小时内，如果未签到将视为放弃投标资格），评审过程中，评标委员会可能会就某些问题要求供应商进行在线澄清，请供应商保持在线直到评审结束；</p> <p>3、开标过程中，供应商在收到工作人员“开始解密”指令后，请及时使用 CA 对电子投标文件进行解密。解密时所用 CA 应与加密投标文件时所用 CA 相同；</p> <p>注：竞谈、磋商招标方式解密时间为 30 分钟，公开招标解密时间为 60 分钟，在解密时间内供应商全部解密完成后，可提前进入开标下一阶段。</p> <p>4、相关技术问题，请咨询软件开发商：</p> <p>（1）技术支持热线：400-998-0000/400-928-0095</p> <p>5、榆林不见面开标系统操作手册下载方式：登录【全国公共资源交易平台（陕西省·榆林市）】网站首页选择【服务指南】-【下载专区】-点击【榆林不见面开标系统操作手册（投标人）】进行下载。</p>
25	中小企业政策	<p>在政府采购活动中，供应商提供的货物、工程或者服务符合下列情形的，享受《办法》规定的中小企业扶持政策：</p> <p>（一）在货物采购项目中，货物由中小企业制造，即货物由中小企业生产且使用该中小企业商号或者注册商标；</p>



		<p>(二)在工程采购项目中，工程由中小企业承建，即工程施工单位为中小企业；</p> <p>(三)在服务采购项目中，服务由中小企业承接，即提供服务的人员为中小企业依照《中华人民共和国民法典》订立劳动合同的从业人员。</p> <p>(1) 本项目专门面向中小企业采购项目；</p> <p>(2) 采购标的对应的中小企业划分标准所属行业：工业。</p> <p>(3) 本项目属性：货物类</p>
26	信用查询	信用查询：根据《财政部关于在政府采购活动中查询及使用信用记录有关问题的通知》采购人、采购代理机构在资格审查时对供应商信用记录进行查询。供应商存在不良行为记录的，拒绝其参加政府采购活动。

一. 总 则

1. 资金来源

1.1 本次招标采购所签合同使用财政资金支付，资金已落实到位。

2. 采购代理机构及合格的投标人

2.1 采购代理机构

实施本次招标采购的采购代理机构为陕西中财招标代理有限公司。

2.2 合格的投标人：

2.2.1 具备《中华人民共和国政府采购法》第二十二条的条件，方为合格的投标人；

(1) 投标人为具有独立承担民事责任能力的法人、事业法人、其他组织或自然人。企业法人应提供合法有效的标识有统一社会信用代码的营业执照；事业法人应提供事业单位法人证书；其他组织应提供合法登记证明文件；自然人应提供身份证；

(2) 财务状况报告：提供 2022 年度的财务审计报告，成立时间至提交投标文件递交截止时间不足一年的，须提供其基本存款账户开户银行近三个月内出具的银行资信证明或自成立以来的财务报表；其他组织和自然人提供银行出具的资信证明或财务报表；

(3) 税收缴纳证明：提供 2023 年 01 月 01 日至今已缴纳的至少一个月的纳税证明（银行缴费凭证）或完税证明（时间以税款所属日期为准、税种须包含增值税或企业所得税或营业税），依法免税的单位应提供相关证明材料；

(4) 社会保障资金缴纳证明：提供 2023 年 01 月 01 日至今已缴纳的至少一个月的社会保障资金银行缴费单据或社保机构开具的社会保险参保缴费情况证明，依法不需要缴纳社会保障资金的单位应提供相关证明材料；

(5) 参加政府采购活动前三年内，在经营活动中没有重大违法记录的书面声明；

(6) 提供具有履行合同所必需的设备和专业技术能力的证明资料或承诺书；

(7) 对列入“信用中国”网站(www.creditchina.gov.cn)“记录失信被执行人、税收违法黑名单、企业经营异常名录”记录名单；中国政府采购网(www.ccgp.gov.cn)“政府采购严重违法失信行为信息记录”的单位，应当拒绝参与政府采购活动（附投标截止日前的查询结果但以投标截止日当天查询结果为准）。提供“信用中国”网站(www.creditchina.gov.cn)、“信用中国（陕西榆林）”网站（[http:](http://www.creditchina.gov.cn)

//www.ylcredit.gov.cn/)、中国政府采购网(www.ccgp.gov.cn)等网页截图及信用中国报告;

(8) 投标信用承诺书;

(9) 榆林市政府采购货物类项目供应商信用承诺书。

(10) 本项目专门面向中小企业采购, 投标人须提供中小企业声明函;

备注: 本项目不接受联合体投标、不允许分包、转包, 单位负责人为同一人或者存在直接控股、管理关系的不同投标人, 不得参加同一合同项下的政府采购活动;

2.2.2 供应商应遵守《中华人民共和国政府采购法》及其它有关的中国法律和法规。

2.2.3 只有在法律上和财务上独立, 合法运作, 并独立于采购代理机构和采购人的供货人才能参加投标。

2.2.4 投标人之间如果存在下列情形之一的, 不得同时参加本项目投标:

2.2.4.1 法定代表人为同一个人的两个及两个以上法人;

2.2.4.2 母公司、全资子公司及其控股公司;

2.2.4.3 参加投标的其他组织之间存在特殊的利害关系的;

2.2.4.4 法律和行政法规规定的其他情形。

2.3 投标人不得直接或间接地与招标采购单位(包括陕西中财招标代理有限公司及采购人)有任何关联, 亦不得是招标采购单位的附属机构。如果投标人在投标中隐瞒了上述关系, 一经证实, 则该投标无效。

2.4 投标人必须在陕西省公共资源交易平台获取招标文件, 方可参加投标。

2.5 投标费用自理。不论投标的结果如何, 投标人均应自行承担所有与参加投标有关的费用。

3. 投标货物及服务的合格性和合法性

3.1 合同中提供的所有货物及其有关服务的原产地, 均应来自国家有关政府采购规定的货物和服务的合格来源国, 本合同的支付也仅限于这些货物和服务。

3.2 本款所述的“原产地”是指货物设计、生产和提供有关服务的来源地。所述的“货物”是指制造、加工或实质上装配了主要部件而形成的货物, 商业上公认的产品是指在基本特征、性能或功能上与部件有着实质性区别的产品。

3.3 就本招标文件而言, 投标人在合同项下需要提供的设备及所有有关的文件, 统称“货物”; 由投标人提供的有关运输、保险、安装、集成、调试、培训、技术支

持、维护和维修以及其他使货物正常运转所必需的服务，统称“服务”。

3.4 通过签署投标函，投标人应确认其为所供设备的知识产权的合法所有人，或已经从其所有人那里得到了能够满足本项目采购人所提需求的授权。在此方面恶意地提供错误事实，将导致投标被拒绝。

4. 投标文件内容的真实性

4.1 投标人应保证其投标文件中所提供的所有投标资料、信息是真实、有效的，并且来源于合法的渠道。因投标文件中所提供的投标资料、信息不真实或者其来源不合法而导致的所有法律责任，由投标人自行承担。

5. 招标过程的监督和管理

5.1 同级人民政府财政部门及有关部门依法履行对招标过程的监督管理职责。

二. 招标文件

6. 招标文件构成

6.1 招标文件要求提供的货物、服务，招标程序和合同条件在招标文件中均有说明。招标文件共七章，内容如下：

第一章 招标公告

第二章 投标人须知

投标人须知前附表

第三章 政府采购合同

第四章 商务要求

第五章 招标内容及技术要求

第六章 评标方法

第七章 投标文件构成及格式

6.2 投标人应认真阅读招标文件中所有的事项、格式、条款和规范等要求。如果投标人没有按照招标文件要求递交全部资料，或者投标文件没有对招标文件在各方面都做出实质性响应，由此带来不利于投标人的评标结果，其风险由投标人承担。

6.3 本招标文件的解释权归陕西中财招标代理有限公司。

7. 招标文件的修改和澄清

7.1 在投标截止时间前，采购代理机构可以视采购具体情况，延长投标截止时间和开标时间并在财政部门指定的媒体上发布变更公告，同时将变更时间书面通知所有

招标文件收受人。

7.2 采购代理机构如果对已发出的招标文件进行澄清或修改，澄清或者修改的内容可能影响投标文件编制的，将在招标文件要求递交投标文件截止时间十五日前，不足 15 日的，应当顺延递交投标文件的截止时间。在发布招标公告的财政部门指定媒体上发布更正公告，并以书面形式通知所有招标文件收受人。该澄清或者修改的内容为招标文件的组成部分。

7.3 已经获取招标文件的投标人对招标文件有疑问的，均应在获取招标文件后 7 个工作日内以书面形式向采购代理机构提出。采购代理机构视情况必要时将书面答复传送给所有招标文件收受人。

7.4 投标人在收到上述通知后，应立即向采购代理机构回函确认。

三. 投标文件的编制

8. 投标语言和投标货币

8.1 投标人递交的投标文件以及投标人与采购代理机构就有关投标的所有来往函电均应使用中文。

8.2 投标应以人民币报价。任何包含非人民币报价的投标将按无效处理。

9. 投标文件的构成

9.1 投标人递交的投标文件应包括下列部分的内容：

- 1) 按照投标人须知的要求和投标文件规定的格式填写的投标书、投标报价表、法定代表人/单位负责人授权书；
- 2) 按照招标文件的要求编制的投标方案说明书，内容至少应包括组织实施计划和供货的详细说明、货物一览表、质量保证、人员配备和服务承诺等；
- 3) 按照招标文件投标人须知前附表的要求递交的资格证明文件；
- 4) 按照本须知第 14 条要求上报的投标承诺书（保证金）；
- 5) 按照投标人须知要求出具的投标服务符合招标文件规定的证明文件及投标人认为需加以说明的其他内容；
- 6) 招标文件中要求的其他证明文件。

9.2 如果在招标文件中没有允许提供备选方案，则每个投标人只允许递交一个投标方案，否则，其投标将按照无效投标处理。

9.3 本次投标的最小单元为“项目”，投标人可根据自身的资质情况和经营范围

进行投标，但不得将其子目自行分解或针对品目进行不完全投标，任何不完全的投标将按无效投标处理。

10. 投标文件格式

10.1 投标人应按照招标文件中第七章所提供的格式和要求制作投标文件，明确表达投标意愿，详细说明投标方案、承诺及价格。

10.2 按招标文件第9条的内容及要求 and 第七章提供的格式和要求编写其投标文件，投标人不得缺少或留空任何招标文件要求填写的表格或提交的资料。

11. 投标报价

11.1 投标报价：合同价即中标价，供应商应在投标报价表中标明完成本次招标所要求的货物、服务且验收合格的所有费用，包括产品的报价及所发生的运杂费（含保险）、现场安装调试费税费等其他一切相关费用。投标报价表中标明本次货物、服务的所有单项价格和总价，任何有选择的报价将不予接受，按无效投标处理。

11.2 投标报价表中标明的价格应为履行合同的固定价格，不得以任何理由予以变更。以可调整的价格递交的投标文件将按无效投标处理。

11.3 若所投产品为进口设备，投标人未按要求明确免税报价的，视为含税报价。

11.4 投标报价：固定合同总价（精确到小数点后二位）。

12. 证明投标人合格和资格的文件

12.1 投标人应按照招标文件的要求，在投标文件中递交合格的资格证明文件。如果资格证明文件不全或不合格的，其投标将按无效投标处理。

12.2 投标人必须按要求递交证明文件，以证明其有资格参加投标和中标后有履行合同的能力，并作为其投标文件的一部分。

12.2.1 投标人应具有履行合同所需的财务、技术和人员配置能力；

12.2.2 投标人应有能力履行招标文件所规定的由投标人在服务地点提供技术支持和服务。

12.2.3 投标人认为能够证明投标人提供优质供货能力的其他文件。

13. 证明服务及货物的合格性和符合招标文件规定的文件

13.1 投标人应在投标文件中提交货物和服务满足招标文件要求并符合国家法律法规、行业管理部门要求的其他强制性标准的证明文件。缺少证明文件或证明文件不合格的投标，与招标文件要求有重大偏离的投标，不符合国家法律法规、行业管理部

门要求的其他强制性标准的投标将按无效投标处理。

13.2 上述证明文件可以是文字资料、图片和数据等，它包括：

1) 逐条对招标文件提出的技术要求和商务要求进行应答，说明所提供的货物和服务对招标的技术和商务要求是否做出了实质性响应并提供支持文件；

2) 供货内容的详细说明。

14. 投标保证金

投标信用承诺书替代投标保证金；

15. 投标有效期

15.1 投标有效期从递交投标文件的截止之日起九十天。投标文件应在投标有效期内保持有效，投标有效期不满足规定有效期的投标文件将被视为无效投标而拒绝。

15.2 在特殊情况下，在原投标有效期期满之前，采购代理机构可向投标人提出延长投标有效期的要求。这种要求与答复均应以书面的形式。投标人可以拒绝采购代理机构的这种要求。同意延长的投标人既不能要求也不允许修改其投标文件。

16. 投标文件的式样和签署

16.1 投标人应按照本章投标人须知的要求，递交壹份投标文件正本和“投标人须知前附表”中规定数量的副本。

16.2 任何行间插字、涂改和增删，必须由投标人的法定代表人或其授权代表在旁边签字才有效。

16.3 投标人名称应填写全称。

16.4 因字迹潦草、表述不清或不按招标文件格式编制的投标文件，所引起的对投标人不利的后果，由投标人自行负责。

16.5 本项目采用电子化招投标。投标人须使用数字认证证书对电子化投标文件进行签章、加密、递交及开标时解密等相关招投标事宜。

16.5.1 电子招标文件下载。供应商登录全国公共资源交易平台（陕西省）网站【首页·> 电子交易平台·> 企业端】后，在【招标公告/出让公告】模块中选择项目点击“我要投标”，参与投标活动。然后即可在【我的项目】中点击“项目流程> 交易文件下载”下载电子投标文件。

16.5.2 电子投标文件需要使用专用软件打开、浏览。供应商可在全国公共资源交易平台（陕西省）网站【首页·> 服务指南·> 下载专区】免费下载“陕西省公共资源交易平台政府采购电子标书制作工具(V8.0.0.36)”，并升级至最新版本，使用

该客户端可以打开电子投标文件。软件操作手册详见全国公共资源交易平台(陕西省)网站〔首页·)服务指南·)下载专区〕中的《陕西省公共资源交易(政府采购类)投标文件制作软件操作手册》。

16.5.3 制作电子投标文件。电子投标文件同样需要使用上述软件进行编制。在编制过程中,如有技术性问题,请先翻阅操作手册,或致电软件开发商。

技术支持热线:4009280095、4009980000

CA 锁购买:榆林市市民大厦四楼窗口,电话:0912-3515031

四. 投标文件的递交

17. 纸质投标文件的密封和标记

17.1 投标单位无需提交纸质版投标文件,待中标结果公示发布后五个工作日内,中标单位需补交一正二副的纸质版投标文件(备案用)

17.2 投标人应将投标文件正本、所有的副本密封装在同一密封袋中(封袋不得有破损)递交。

18. 电子投标文件的递交

电子投标文件可于提交投标文件截止时间前任意时段登录全国公共资源交易平台(陕西省)网站“电子交易平台>企业端”进行提交,逾期系统将拒绝接收。提交时,供应商应登录全国公共资源交易中心平台(陕西省),选择“首页>电子交易平台>企业端>我的项目”,点击“项目流程”,在打开的“项目管理”对话框中选择“上传投标文件”,上传加密的电子投标文件。上传成功后,电子化平台将予以记录。

19. 迟交的投标文件

19.1 按照招标文件的规定,在递交投标文件的截止时间之后送达的投标文件,为无效投标文件,采购代理机构将拒绝接收。

20. 投标的修改与撤回

20.1 投标人在递交投标文件后,可以修改或撤回其投标文件,也可以提出价格变动声明,但投标人必须在规定的投标截止时间之前将修改或撤回或变动价格的书面通知文件递交到采购代理机构。

20.2 投标人的修改或撤回或变动价格的通知应按本须知第 17 条的规定编制、密封、标记和递交。

20.3 在投标截止时间之后,投标人不得对其投标做任何修改或撤回。

五. 开标与评标

21. 开标

21.1 采购代理机构在规定的的时间和地点组织开标。开标时所有投标人代表自愿参加，不参加的视为认同开标结果，参加开标的代表应在开标截止时间前一小时内进行电子签到以证明其出席。

21.2 开标时，由供应商将电子投标文件解密后，由采购代理机构工作人员宣布供应商名称、投标价格、价格折扣、交货安装期、质保期等修改或撤回或变动价格的书面通知（如果有），以及采购代理机构认为合适的其他内容。未在开标时宣读的投标价格和价格折扣，评标时不予承认。

21.4 只有在开标时唱出的价格和价格变动声明，评标时才能考虑。

21.5 采购代理机构将做开标记录，存档备查。

21.6 供应商不足 3 家的，不得开标。

22. 评标组织及评标原则

22.1 按照《中华人民共和国政府采购法》、《中华人民共和国政府采购法实施条例》和《政府采购货物和服务招标投标管理办法》的规定，依法组建评标委员会。评标委员会由采购人代表和评审专家组成，成员人数应当为 5 人以上单数（符合下列情形之一的，评标委员会成员人数应当为 7 人以上单数①采购预算金额在 1000 万元以上；②技术复杂；③社会影响较大。）其中采购人代表须持有法人授权书。评标委员会按照招标文件规定的评标方法独立进行评标工作。

22.2 招标文件和投标文件是评标的依据。在评标中，不得改变招标文件中规定的评标标准、方法和中标条件。投标人不得在开标后使用任何方式对投标文件的实质性内容做任何更改。

22.3 在评标期间，对投标文件中含义不明确、同类问题表述不一致或者有明显文字和计算错误的内容，评标委员会可以书面形式（由评标委员会专家签字）要求投标人作出必要的澄清、说明或者纠正。投标人的澄清、说明或者补正应当采用书面形式，由其授权的代表签字，并不得超出投标文件的范围或者改变投标文件的实质性内容。

22.4 如果投标人在澄清规定期限内，未能答复或拒绝答复评委会提出的澄清要求，将由评委会根据其投标文件按最大风险进行评标。

22.5 投标人的资格审查

22.5.1 开标结束后，采购人或者采购代理机构应当依法对投标人的资格进行审查，合格投标人不足3家的，不得评标。

22.6 投标文件的符合性审查。

22.6.1 评标委员会将审查投标文件是否完整、商务技术是否完全响应招标文件规定等。

22.6.2 计算错误将按以下方法更正：投标文件中开标一览表（报价表）内容与投标文件中明细表内容不一致的，以开标一览表（报价表）为准。投标文件的大写金额和小写金额不一致的，以大写金额为准；总价金额与按单价汇总金额不一致的，以单价金额计算结果为准；单价金额小数点有明显错位的，应以总价为准，并修改单价；如果单独密封的“开标一览表”中的投标报价与投标正本的投标报价不一致，以单独密封的“开标一览表”中的投标报价为准。如果投标人不接受对其错误的更正，其投标将按无效投标处理。

22.6.3 符合性审查：在详细量化评审之前，根据本须知第22.6.4条的规定，评标委员会要审查每份投标文件是否实质上响应了招标文件的要求。实质上响应的投标应该是与招标文件要求的全部条款、条件和规格参数相符，没有重大偏离的投标。对关键条文的偏离、保留或反对将被认为是实质上的偏离。评标委员会决定投标的响应性质根据投标文件本身的内容，而不寻求外部的证据。

22.6.4 实质上没有响应招标文件要求的投标将按无效投标处理。投标人不得通过修正或撤销不合要求的偏离从而使其投标成为实质性响应的投标。如发现下列情况之一的，其投标将构成非实质性响应，按无效投标处理：

- 1) 投标人的投标报价超过采购预算或者最高限价的；
- 2) 投标文件未按招标文件要求签署、盖章的；
- 3) 不具备招标文件中规定的资格要求的，或不符合国家规定的；
- 4) 投标书无投标人鲜章、无法定代表人或授权人签章或签章人无法定代表人/单位负责人有效委托书的；
- 5) 投标文件未按招标文件的要求编写；
- 6) 无投标有效期或有效期达不到招标文件要求的；
- 7) 投标单位针对同一项目递交两份或多份内容不同的投标文件，未书面声明哪一份是有效的或出现选择性报价的；

- 8) 投标文件存在有重大缺漏项或投标内容存在重大技术偏离的;
- 9) 投标人有串通投标、以他人名义投标、弄虚作假、行贿等违法行为的;
- 10) 投标文件实质性内容不满足或未响应的(包括但不限于: 交货安装期、付款方式等);
- 11) 投标人未经过正常渠道获取招标文件, 或投标人名称与获取招标文件时登记的投标人名称不符的;
- 12) 存在单位负责人为同一人或者存在直接控股、管理关系的不同供应商, 参加本项目同一包号的政府采购活动;
- 13) 投标文件含有采购人不能接受的附加条件的;
- 14) 逾期提交电子响应文件;
- 15) 提交的响应文件与本项目不相符;
- 16) 供应商拒绝对电子响应文件进行解密;
- 17) 因供应商自身原因(如未带 CA 锁或所带 CA 锁与制作电子响应文件使用的 CA 锁不一致或用旧版编制投标文件等情形), 导致在规定时间内无法解密响应文件;
- 18) 上传的电子响应文件无法打开;
- 19) 法律、法规和招标文件规定的其他情形;
- 20) 评标委员会认为投标人的报价明显低于其他通过符合性审查投标人的报价, 或者其报价有可能影响产品质量或者不能诚信履约的, 应当要求其在评标现场合理的时间内提供书面说明, 必要时递交相关证明材料; 投标人不能证明其报价合理性的, 评标委员会应当将其作为无效投标处理。

22.6.5 有下列情形之一的, 视为投标人串通投标, 其投标无效:

- 22.6.5.1 不同投标人的投标文件由同一单位或者个人编制;
- 22.6.5.2 不同投标人委托同一单位或者个人办理投标事宜;
- 22.6.5.3 不同投标人的投标文件载明的项目管理成员或者联系人员为同一人;
- 22.6.5.4 不同投标人的投标文件异常一致或者投标报价呈规律性差异;
- 22.6.5.5 不同投标人的投标文件相互混装;
- 22.6.5.6 在“信用中国”网站(www.creditchina.gov.cn)或各级信用信息共享平台中列入失信被执行人名单。

22.7 投标文件的详细评审

22.7.1 评标委员会将按照本须知第 22.6.4 条规定, 只对确定为实质性响应招标

文件要求的投标进行详细评审。

22.7.2 详细评审按照第六章“评标方法”的评标方法进行。

22.8 中标候选人的确定

评标委员会完成评标后，向采购人提出书面评标报告，并推荐三名中标候选人，标明排列顺序。

23. 评标过程的保密

23.1 评标委员会成员和与评标活动有关的工作人员不得泄露有关投标文件的评审和比较、中标候选人的推荐以及与评标有关的其他情况。

23.2 在评标过程中，如果投标人试图在投标文件的评审和比较、中标候选人的推荐以及与评标有关的其他方面，向评标人、采购人和采购代理机构施加任何影响，应予废标。

24. 评标方法

24.1 按照中华人民共和国财政部第 87 号部长令——《政府采购货物和服务招标投标管理办法》的规定，本次评标采用以下评标方法中的一种：具体见“投标人须知前附表”。

1) 最低评标价法，即在全部满足招标文件实质性要求前提下，依据统一的价格要素评定最低报价，以提出最低报价的投标人作为中标候选投标人并依次排序。

2) 综合评分法，即在最大限度地满足招标文件实质性要求前提下，按照招标文件中规定的各项因素（包括技术、商务、质量、服务、对招标文件的响应程度等）和相应的权重分值进行综合评审后，以总得分最高的投标人作为中标候选人并依次排序。

3) 采用最低评标价法的采购项目，提供核心产品为相同品牌产品的不同投标人参加同一合同项目投标的，以其中通过资格审查、符合性审查且报价最低的参加评标；报价相同的，由采购人或者采购人委托评标委员会按照招标文件规定的方式确定一个参加评标的投标人，招标文件未规定的采取随机抽取方式确定，其他投标无效。

4) 使用综合评分法的采购项目，提供核心产品为相同品牌产品且通过资格审查、符合性审查的不同投标人参加同一合同项下投标的，按一家投标人计算，评审后得分最高的同品牌投标人获得中标候选人推荐资格；评审得分相同的，由采购人或者采购人委托评标委员会按照招标文件规定的方式确定一个投标人获得中标人推荐资格，招标文件未规定的采取随机抽取方式确定，其他同品牌投标人不作为中标候选人。

5) 非单一产品采购项目，采购人应当根据采购项目技术构成、产品价格比重等

合理确定核心产品。多家投标人提供的核心产品品牌相同的，按前两款规定处理。

25. 评标程序

按照投标文件初审、澄清有关问题、比较与评价、推荐中标候选人名单的工作程序进行评标。在上一步评审中投标人被按无效投标处理的或被废标者，不进入下一步的评审。

六. 定标、中标通知与签约

26. 定标程序

26.1 评标委员会根据评标方法的规定对投标人进行评审排序，推荐三名中标候选人，作为评标结果。评标结果由评标委员会成员签字确认。

26.2 采购人根据评标报告中推荐的中标候选人排列顺序，确定排名第一的为中标人。

26.3 排名第一的中标候选人放弃中标、在规定期限内未能签订合同、因不可抗力不能履行合同、不按照招标文件要求递交履约保证金，或者被查实存在影响中标结果的违法行为等情形，不符合中标条件的，采购人可以按照评标委员会提出的中标候选人名单排序依次确定其他中标候选人为中标人，也可以重新招标。

26.3 采购人也可以授权评标委员会评标后直接确定中标人。

26.4 中标人确定之后，中标结果将在财政部门指定的政府采购信息发布媒体上公告。

26.5 投标人或者其他利害关系人对评标结果有异议的，应当在公示期间提出。

27. 中标与落标通知

27.1 采购代理机构向中标人发出《中标通知书》。

27.2 中标通知书对采购人和中标人具有同等法律效力。中标通知书发出之后，采购人改变中标结果，或者中标人放弃中标，应当承担相应的法律责任。

28. 中标合同的签订

28.1 采购人应当自中标通知书发出之日起十日内，按照招标文件和中标人投标文件（包括评标中形成的澄清文件）的约定，与中标人签订书面合同。所签订的合同不得对招标文件和中标人的投标文件（包括评标中形成的澄清文件）作实质性修改。

28.2 采购人自采购合同签订之日起二个工作日将采购合同副本报同级人民政府财政部门备案。

29. 招标代理服务费

29.1 中标单位在领取中标通知书前，须向采购代理机构一次性支付招标代理服务费。

29.2 招标代理服务费金额为：参考原国家计委计价格〔2002〕1980号文、国家发改委发改价格〔2003〕857号文和国家发改委发改价格〔2011〕534号文件规定的收费标准计算货物类收取后*80%。

采购代理机构开户名称：陕西中财招标代理有限公司

开户行名称：招商银行榆林分行营业部

账 号：129907827510506

行 号：308806000018

30. 其他

30.1 投标设备符合财库〔2004〕185号文件精神，进入节能设备政府采购清单（有效期内）的；符合财库〔2006〕90号文件精神，进入环境标志设备政府采购清单（有效期内）的，提供证明文件，在评标方法中享受评标价格优惠折扣（详见评标方法）。

投标设备符合（国办发〔2007〕51号）文件精神，进入政府强制采购节能货物制度清单（有效期内）的，提供证明文件，在评标方法中享受评标价格优惠折扣（详见评标方法）。

投标单位属于（财库〔2020〕46号）文件规定的中小企业的，提供中小企业声明函（见投标文件格式附件），在评标方法中享受评标价格优惠折扣（详见评标方法）。

投标单位属于（财库〔2017〕141号）文件规定的残疾人福利性单位，提供残疾人福利性单位声明函（见投标文件格式附件）及有相关部门的残疾人认定证明文件的，在评标方法中享受评标价格优惠折扣（详见评标方法）。

投标单位属于（财库〔2014〕68号）文件规定的监狱企业，提供监狱企业声明函及有相关部门的认定证明文件的，在评标方法中享受评标价格优惠折扣（详见评标方法）。

提供相关部门出具的证明文件齐全、真实、有效的可享受优惠折扣否则不享受优惠折扣。

30.4 质疑

30.4.1 投标人认为招标文件、采购过程、中标结果使自己的权益受到损害的，可以在知道或者应知其权益受到损害之日起7个工作日内，以书面形式向采购人、采

购代理机构提出质疑。

30.4.2 投标人必须在法定质疑期内一次性提出针对同一采购程序环节的质疑。

30.4.3 投标人可以委托代理人进行质疑。代理人提出质疑的，应当递交授权委托书。授权委托书应当载明代理人的姓名或者名称、代理事项、具体权限、期限和相关事项。投标人为自然人的，应当由本人签字；投标人为法人或者其他组织的，应当由法定代表人、主要负责人签字或者盖章，并加盖公章。

30.4.4 以联合体形式参加政府采购活动的，其质疑应当由组成联合体的所有投标人共同提出。

30.4.5 投标人提出质疑应当提交质疑函和必要的证明材料。质疑函应当包括下列内容：

30.4.5.1 投标人的姓名或者名称、地址、邮编、联系人及联系电话；

30.4.5.2 质疑项目的名称、编号；

30.4.5.3 具体、明确的质疑事项和与质疑事项相关的请求；

30.4.5.4 事实依据；

30.4.5.5 必要的法律依据；

30.4.5.6 提出质疑的日期。

30.4.6 有下列情形之一的，属于无效质疑，采购代理机构和采购人不予受理：

30.4.6.1 质疑投标人不是参与本次政府采购项目的投标人；

30.4.6.2 质疑投标人与质疑事项不存在利害关系的；

30.4.6.3 未在法定期限内提出质疑的；

30.4.6.4 质疑未以书面形式提出，或质疑函主要内容构成不完整的；

30.4.6.5 应当提交授权书而未提交的；

30.4.6.6 以非法手段取得证据、材料的；

30.4.6.7 质疑答复后，同一质疑人就同一事项或同一采购程序环节再次提出质疑的；

30.4.6.8 不符合法律、法规、规章和政府采购监管机构规定的其他条件的。

30.4.7 质疑答复

30.4.7.1 采购人或采购代理机构在收到质疑函后 7 个工作日内作出答复，并以书面形式通知质疑投标人和其他有关投标人。

30.4.7.2 质疑投标人对采购人、采购代理机构的答复不满意，或者采购人、采



购代理机构未在规定时间内作出答复的，可以在答复期满后 15 个工作日内向项目所在地财政局提起投诉。

30.4.8 其他需要说明的事项

30.4.8.1 接收质疑函的方式：书面形式

联系人：王丽丽 冯莹 联系电话：0912-8101110

投标人和其他利害关系人认为本次招标活动违反法律、法规和规章规定的，有权向当地财政局提出投诉，质疑是投诉的前置条件。

第三章 商务要求

条款号	内容
1	采购人名称：榆林中科洁净能源创新研究院 地址：陕西省榆林市科创新城科创四路 项目名称：榆林中科洁净能源创新研究院高压单管反应装置采购项目 资金来源：财政资金
2	交货地点：采购人指定地点
3	交货安装期：合同签订收到预付款后 5 个月内到货、安装调试完毕并验收合格
4	质保期：验收合格后一年
5	1. 合同价即中标价，供应商应在投标报价表中标明完成本次招标所要求的货物、服务且验收合格的所有费用，包括产品的报价及所发生的运杂费（含保险）、现场安装调试费税费等其他一切相关费用。投标报价表中标明本次货物、服务的所有单项价格和总价，任何有选择的报价将不予接受，按无效投标处理。 2. 合同总价一次包死，不受市场价变化或实际工作量变化的影响。 3. 付款方式和程序： （一）付款方式： （一）付款方式： 双方同意本合同项下合同价款按照以下方式予以支付： （1）预付款：预付款为合同金额的【40】%，即人民币【】，合同签订后，采购人收到中标人开具的同等货物预付款金额的正规增值税发票后【10】日内向中标人支付预付款； （2）验收款：验收款为合同金额的【50】%，即人民币【】，中标人按合同约定发货，在货物到货并安装调试完成后，经过采购人验收合格且采购人收到中标人所开具的剩余合同金额的增值税发票后【10】日内向中标人支付验收款； （3）设备在验收合格后使用满 60 日且无任何质量问题后付合同金额的【10】%，即人民币【】。 （二）中标人的开户银行、账户名称、银行账号以本合同提供的为准，如有变更，中标人应在合同规定的相关付款期限十天之前以书面方式通知采购人并加盖财务专



	<p>用章。如未正确依照上述规定执行而影响相关款项的支付，则由此产生的责任由中标人自负。</p> <p>4. 履约情况：供货完成后，采购人组织相关部门及人员进行验收，验收不合格的先进行整改，整改不合格的造成退货、换货的一切费用由供货商承担，并负担采购人的一切损失。</p>
6	<p>安装、调试要求：</p> <ol style="list-style-type: none"> 1. 由投标人负责派技术人员到现场进行指导安装至验收合格。 2. 投标人应在合同签订后一周内，向采购人提供安装及运行的进度计划表。 3. 投标人应在合同规定的安装期内完成该项工作。如因投标人责任而造成延期，每超过一天按合同总价款的（1‰）支付采购人误期赔偿金，直至交货或提供服务结束为止，所有因延期而产生费用由投标的人承担。 4. 调试期间所发生的费用均由投标人负责。
7	<p>技术支持：</p> <p>提供全年 7×24 小时的技术咨询服务</p>
8	<p>技术培训：</p> <p>包括产品（设备）使用操作、保养、维修等培训内容。投标人需为采购人免费培训技术人员若干名，培训服务以受培训人员熟练掌握相应技能为原则。在产品（设备）投入使用初期进行必要的跟踪指导，保障产品（设备）的稳定运行。</p>
9	<p>质量保证：</p> <p>投标人提供的产品（设备）及材料必须保证质量可靠，为市场最新或主流产品（设备），进货渠道正常，配置合理齐全，应全面满足招标文件的要求，招标文件未明确要求的内容，投标人须按招标产品（设备）主流标准配置或以采购人的补充要求为准。所供产品（设备）工艺质量应严格按国家最新发布的规范标准执行，如发生质量问题由中标人承担全部责任。</p>
10	<p>验收：</p> <p>由采购人和中标人共同对项目整体进行验收。其内容包括确认产品（设备）的产地、规格、型号和数量，对其产品（设备）技术指标、性能参数以及工程质量是否达到现行国家有关验收规范“合格”标准进行逐项检查。</p>



	<p>1. 所验产品（设备）的指标、性能参数通过验收达不到招标文件要求和投标文件承诺的，或在使用中发现采购人不能容忍的缺陷等，将视为产品（设备）验收不合格，中标人应无条件免费更换或退货。</p> <p>2. 验收标准：按招标文件、投标文件及澄清函等技术指标进行验收。各项指标均应符合验收标准及要求。</p> <p>3. 验收合格后，填写验收单，双方签字生效。</p> <p>4. 验收依据：</p> <p>A) 合同文本；</p> <p>B) 投标文件及澄清函、招标文件；</p> <p>C) 国家和行业制定的相应的标准和规范。</p> <p>D) 产品（设备）验收清单（注明各部件的品名、数量、技术参数及要求与原产地或生产厂家）。</p>
11	<p>知识产权：</p> <p>投标人应保证投标设备及服务不会出现因第三方提出侵犯其专利权、商标权或其它知识产权而引发法律或经济纠纷，否则由投标人承担全部责任。任何被投标人用于未经授权的商业目的行为所造成的违约或侵权责任由投标人承担。</p>
12	<p>违约责任：</p> <p>按《中华人民共和国民法典》中的相关条款执行。</p> <p>未按合同或招标文件要求提供产品（设备）或供应的产品（设备）质量不能满足采购人技术要求，采购单位有权单方终止合同，甚至对投标人违约行为进行追究。</p>

第四章 合同条款

政 府 采 购 合 同

合同编号：_____

项目名称：榆林中科洁净能源创新研究院高压单管反应装置采购项目

招 标 人：榆林中科洁净能源创新研究院

投 标 人：_____

签署日期：_____

第一部分协议书

采购人（全称）：榆林中科洁净能源创新研究院

中标人（全称）：_____

根据《中华人民共和国民法典》及其他有关法律法规，遵循平等、自愿、公平和诚信的原则，双方就下述项目范围与相关服务事项协商一致，订立本合同，以便共同严格遵守执行，并受法律约束和保护。

一、项目概况

1. 项目名称：榆林中科洁净能源创新研究院高压单管反应装置采购项目；
2. 项目地点：榆林中科洁净能源创新研究院；
3. 项目内容：_____。
4. 采购的标的物（名称、型号、规格、数量与单价）：

序号	货物名称	品牌	型号	数量	单价/元	总价/元
1						
2						
3						
4						
	合计					

5. 投标人提供的标的物需要满足并符合双方有关标的物的要求，具体以【采购文件、投标/响应文件、技术协议、技术说明书，或产品、服务标准规范】约定的为准。

二、合同说明

1. 本合同系招标人通过招标或采购谈判等采购程序而与中标人订立，对于本合同未尽约定的内容，应以双方之间往来的招标或采购文件、答疑纪要、中标通知书、投标书或谈判响应文件、报价单、技术协议、技术说明书、标准规范及有关采购合同的洽商、变更等书面协议约定为准。

2. 本合同中的投标人包括通过采购谈判、多方比价等采购程序确定的供应商、服务商，中标价系指通过招标、采购谈判、多方比价等采购程序最终确定的采购价格。

三、签约金额



签约金额（大写）：_____人民币（¥_____）。

投标报价：合同价即中标价，投标人应在投标报价表中包含但不限于完成本次招标所要求的货物、服务且验收合格的所有费用，包括产品的报价及所发生的运杂费（含保险）、现场安装调试费税费等其他一切相关费用。投标报价表中标明本次货物、服务的所有单项价格和总价，任何有选择的报价将不予接受，按无效投标处理。

四、结算方式：

（一）付款方式：

（一）付款方式：

双方同意本合同项下合同价款按照以下方式予以支付：

（1）预付款：预付款为合同金额的【40】%，即人民币【】，合同签订后，采购人收到中标人开具的同等货物预付款金额的正规增值税发票后【10】日内向中标人支付预付款；

（2）验收款：验收款为合同金额的【50】%，即人民币【】，中标人按合同约定发货，在货物到货并安装调试完成后，经过采购人验收合格且采购人收到中标人所开具的剩余合同金额的增值税发票后【10】日内向中标人支付验收款；

（3）设备在验收合格后使用满 60 日且无任何质量问题后付合同金额的【10】%，即人民币【】。

五、交货安装期和质保期

交货安装期：合同签订收到预付款后5个月内到货、安装调试完毕并验收合格。

质保期：验收合格后1年。

六、双方承诺

1. 中标人向采购人承诺，按照本合同约定提供相关服务。

2. 采购人向中标人承诺，按照本合同约定支付服务款项。

七、内容及要求：

即交付的产品（设备）、供货内容、数量与投标文件等所指明的，或者与本合同所指明的产品（设备）、供货内容相一致。

八、项目实施地点：榆林中科洁净能源创新研究院

九、安装、调试要求：

1. 由中标人负责派技术人员到现场进行安装至验收合格。
2. 中标人应在合同签订后一周内，向采购人提供安装及运行的进度计划表。

十、技术支持：提供全年 7×24 小时的技术咨询服务。

十一、技术培训：

包括产品（设备）使用操作、保养、维修等培训内容。中标人需为采购人免费培训技术人员若干名，培训服务以受培训人员熟练掌握相应技能为原则。在产品（设备）投入使用初期进行必要的跟踪指导，保障产品（设备）的稳定运行。

十二、质量保证：

中标人提供的产品（设备）及材料必须保证质量可靠，为市场最新或主流产品（设备），进货渠道正常，配置合理齐全，应全面满足招标文件的要求，招标文件未明确要求的内容，采购人须按招标产品（设备）主流标准配置或以采购人的补充要求为准。所供产品（设备）工艺质量应严格按合同约定及国家最新发布的规范标准执行，如发生质量问题由中标人承担全部责任。

十三、验收：

由采购人和中标人共同对项目整体进行验收。其内容包括确认产品（设备）的产地、规格、型号和数量，对其产品（设备）技术指标、性能参数以及工程质量是否达到现行国家有关验收规范“合格”标准进行逐项检查。

1. 所验产品（设备）的指标、性能参数通过验收达不到招标文件要求和投标文件承诺的，或在使用中发现采购人不能容忍的缺陷等，将视为产品（设备）验收不合格，中标人应无条件免费更换或退货。

2. 验收标准：按招标文件、投标文件及澄清函等技术指标进行验收。各项指标均应符合验收标准及要求。

3. 验收合格后，填写验收单，双方签字生效。

4. 验收依据:

- A) 合同文本;
- B) 投标文件及澄清函、招标文件;
- C) 国家和行业制定的相应的标准和规范;
- D) 产品（设备）验收清单（注明各部件的品名、数量、技术参数及要求 and 原产地或生产厂家）。

十四、保密

双方须对工作中了解到的使用单位技术、机密等进行严格保密，不得向他人泄漏。

十五、知识产权

中标人应保证投标设备及服务不会出现因第三方提出侵犯其专利权、商标权或其它知识产权而引发法律或经济纠纷，否则由中标人承担全部责任。任何被中标人用于未经授权的商业目的行为所造成的违约或侵权责任由中标人承担。

十六、合同争议的解决: 合同执行中发生争议的，当事人双方应协商解决，协商达不成一致时，可向榆林仲裁委员会提出仲裁。

十七、 在发生不可抗力情况下的应对措施和解决办法。

十八、 合同一经签订，不得擅自变更、中止或者终止合同。对确需变更、调整或者中止、终止合同的，应经双方协商后按规定履行相应的手续。

十九、违约责任: 依据《中华人民共和国民法典》、《中华人民共和国政府采购法》的相关条款和本合同约定，中标人未全面履行合同义务或者发生违约，采购单位会同采购代理机构有权终止合同，依法向中标人进行经济索赔，并报请政府采购监督管理机关进行相应的行政处罚。采购单位违约的，应当赔偿给中标人造成的经济损失。中标人如因非不可抗力的原因而造成不能交货的或逾期交货，中标人需承担相应违约责任，每延误一天须按合同总额的万分之五向招标人支付违约金。

二十、合同订立

1. 订立时间: _____年____月____日

订立地点: _____

2. 本合同一式 4 份，双方各执 2 份，自各方签字盖章后生效，各份具有同等法律效力，

留监管部门备案壹份、采购代理机构存档壹份。

(以下无正文)

(本页为正文,为榆林中科洁净能源创新研究院高压单管反应装置采购项目合同签署页)

采购人:	榆林中科洁净能源创新研究院	中标人:	
地址:	陕西省榆林市科创新城科创四路	地址:	
法定代表人或授权代表:	任晓光	法定代表人或授权代表:	
邮政编码:	719053	邮政编码:	
联系方式:	0912-3895556	联系方式:	
开户银行名称:	中国工商银行股份有限公司榆林阳光支行	开户银行名称:	
账号:	2610000309100061153	账号:	
统一社会信用代码	12610800MB2983514L	统一社会信用代码	

货物清单:

序号	货物名称	品牌	型号	数量
1				
2				
3				
4				

仪器技术参数:

第五章 采购内容及要求

采购内容及技术要求

一、采购内容及要求

1、投标产品名称

名称：高压单管反应装置

数量：1 套

2、设计标准要求

《固定式压力容器安全技术监察规程》（TSG 21-2016）

《压力容器》（GB 150-2011）

《卡套》（GB/T 3764-2008）

《流体输送用不锈钢无缝钢管》GB/T14976-2012

《无缝钢管尺寸、外形、重量及允许偏差》GB/T17395-2008

《工作场所有毒气体检测报警装置设置规范》（GBZ/T 223-2009）

《石油化工可燃气体和有毒气体检测报警设计规范》（GB 50493-2019）

《防止静电事故通用导则》（GB 12158-2006）

《化工企业静电接地设计规程》（HG/T 20675-1990）

3、工作界面划分

3.1、招标方工作范围

- （1）提供装置场地，包括场地建设、土建、接地、平整地坪施工等；
- （2）提供装置所需的全部公用工程条件：如水、电、气，并连接到界区；
- （3）提供装置界外的高低压放空总管；
- （4）负责现场协调工作。

3.2、投标方工作范围

- （1）装置工艺部分的设计、制造、采购、安装、调试；
- （2）装置控制部分设计、制造、采购、安装、调试；
- （3）装置运抵现场前的气密、空白试验等；
- （4）装置的包装运输、车底板交货；
- （5）向采购人提供装置需要的公用工程要求；



- (6) 场地内公用管线与装置的连接，但不包括桥架以及穿墙动土等工作；
- (7) 装置现场连接及系统安装配置、调试；
- (8) 装置操作手册、技术资料及用户技术培训；
- (9) 现场验收、技术服务及售后服务。

3.3、装置界区分界

- (1) 界区分界点为试验装置框架边外延，投标方附带 10 米管线，以与招标方预留口连接。
- (2) 压缩机与装置框架安装位置不同，距离约 50 米，招标方负责二者之间的管路、动力电缆、信号线等连接。
- (3) 装置的自控柜与框架放置在一起，投标方附带与装置总电功率匹配的 30 米电缆，以与招标方预留配电柜连接。
- (4) 招标方提供总电源，投标方提供装置需要的用电功率。

4、装置指标要求

- (1) 反应器设计压力：20MPa，操作用压力不大于 18MPa；
- (2) 反应器设计温度：550^{°C}，操作温度不高于 500^{°C}，热偶高度可调；
- (3) 反应器规格：内径 28mm，有效高度 3000mm，2 台可以切换串联/并联操作，带夹具；
- (4) 液体 1 计量泵流量范围：1~5L/h；
- (5) 液体 2 计量泵流量范围：1~6L/h；
- (6) 喷淋泵流量范围：2~20L/h；
- (7) 新氢增压系统最大流量：20Nm³/h@2.0MPa，最高压力 20MPa；
- (8) 新氢压缩机：入口 1MPa，出口 20MPa，流量 20Nm³/h；
- (9) 循环压缩机：压比大于 1.2，出口最大压力 20MPa，一开一备；
- (10) 循环氢气流量范围：4~40Nm³/h（高压）、2~20Nm³/h（低压）；
- (11) 补充气流量范围：0.2~2Nm³/h（高压）、0.1~1Nm³/h（低压）；
- (12) 温度控制精度：±2^{°C}；
- (13) 压力控制精度：±5%F.S.；
- (14) 气体流量控制精度：±1%F.S.；
- (15) 液体控制精度：±5%F.S.；



(16) 尾气流量范围： $0\sim 5\text{Nm}^3/\text{h}$ ，流量计耐压 $\geq 1.0\text{MPa}$ ；

(17) 流量：气体流量控制精度为 $\pm 1\%F.S.$ ；

(18) 液位：液位度控制精度为 $\pm 2\text{mm}$ 。

5、装置流程要求

装置的工艺流程见后附流程图，包含新氢增压单元、气体进料单元、液体进料单元、反应单元、产品吸收单元、气液分离单元、循环氢单元。

(1) 新氢增压单元

该单元主要由新氢压缩机 C-101、进口缓冲罐 D-101、出口缓冲罐 D-102 等组成。

从界区外来的氢气经过自动切断阀阀组、单向阀进入新氢增压机进口缓冲罐 D-101 中，然后经过新氢压缩机 C-101 升压储存在出口缓冲罐 D-102 中，出口缓冲罐顶部设一个背压阀阀组回路返回压缩机进口缓冲罐，背压阀用于控制新氢增压压力，增压后的氢气进入气体进料单元。

配置说明：出口缓冲罐和入口缓冲罐设有压力表、压力传感器、安全阀，仪表根部阀、排空阀等。

新氢压缩机采用防爆变频电机，防爆等级 DIICT4。当缓冲罐压力超高时，系统自动停止新氢压缩机的工作。另外设一路氮气吹扫管线，通过跳线阀、单向阀进入新氢增压系统。

(2) 气体进料单元

代表性气体进料包含补充氢气、空气、丁烷气、氮气，气体质量流量计一用一备。

补充氢气来自新氢增压单元，经过总阀、过滤器稳压阀后，通过质量流量控制器（高压低流量或者低压低流量）进入缓冲罐 D-202，然后与液体原料混合进入原料预热器。

空气进料属于另一种试验工况，经过总阀、过滤器、稳压阀后，通过质量流量控制器（低压高流量）进入缓冲罐 D-202。

丁烷气也属于另一种试验工况，经过总阀、过滤器、稳压阀后，通过质量流量控制器（低压低流量）进入缓冲罐 D-202。

氮气作为系统的氮封气、吹扫气、气密气，经过总阀、过滤器稳压阀后，去往各个需要的地方。

仪表风经过总阀、过滤器、稳压阀后去往各个仪表气动机构。

(3) 液体进料单元

该单元由原料罐 D-201、原料泵 P-201A/B、原料泵 P-201C/D、原料预热炉 HT201 等组成。

液体原料存放在原料罐 D-201 中，通过罐底出料阀，泵前过滤器，由原料泵升压，与气体原料一同进入原料加热炉中，原料升温至设定温度后进入反应单元。

原料罐 D-201 为 316L 衬氟材质，采用开式法兰结构，设磁力传动搅拌器，留有二路进液口，一路固体进料口，并留有窥视口，储罐顶部设有压力表、安全阀、压力变送器等。筒体外部设有电伴热带，可以对内部液体原料进行加热。原料罐放置在称重模块上，通过称重模块与原料泵 A/B 连锁控制液体进料量。原料罐出口至原料泵的管线及阀门采用衬氟材质或者哈氏合金材质。

另外设两台原料泵 P-201C/D，这两套计量泵采用哈氏合金柱塞泵，用于腐蚀性液体的进料。与原料泵 P-201C/D 配套的阀门、管线、自控系统配置齐全。

原料泵出口的管线和阀门采用哈氏合金材质，耐压 20Mpa，原料预热炉采用盘管形式，材质哈氏合金。

(4) 反应单元

反应系统配有两个反应器、两个盐浴加热炉。反应器为上进下出，二个反应器可以实现单独使用或串并联使用功能。反应器为 321 材质，连接的管线、阀门为哈氏合金材质。

每个反应器设外夹套，采用循环盐浴控温，反应器规格为内径 28mm，有效长度 3000mm。反应器入口设有压力传感器、0.25 级精密压力表用于测量和指示，便于操作人员巡检和数据实时记录；入口还设有爆破片，在系统超压时可泄压，用于保护反应器及相关设备。反应器夹套外部设有加热炉，采用六段加热，若不用夹套反应器时可以通过加热炉进行加热、控温。温度控制可采用三种方式，手动、自动、串级。计算机配置自动程序升温功能，在自动升温程序升温过程中，可以进行保持、中止、继续等功能；温度控制采用内壁温串级方式进行控制（即给定内温，自动计算和控制壁温）。

循环盐浴系统设有液下泵、盐浴槽，降温盘管等，采用可控硅进行控温；有排气装置，系统内产生气体后可及时排出；易冷却的管道需要伴热、保温等。

(5) 产品吸收单元

产品吸收单元为试验的另一种工况，该单元包含吸收塔、喷淋泵。

来自反应系统的产物通过冷却器 E301 降温或者旁路进入产品吸收单元，该单元为常压操作，产物以气相形式进入吸收塔底部；然后喷淋液预先加入塔釜中，经过喷淋泵输送

至吸收塔上部，在塔内与气相产品接触，吸收，不凝气通过缓冲罐排空，吸收后的液体存放在塔釜中，定时人工手动排出塔釜，塔釜的新鲜液通过底部加料泵加入。

吸收塔外部设一段电伴热，四个内温监测点，顶部设压力表及压力变送器；喷淋泵设一开一备，出口设压力表及压力变送器，喷淋管线上设电伴热，最高温度为 120℃。另外设一台流量计用于监测喷淋流量。

冷却器 E-301 为哈氏合金材质，采用冷却水进行降温，冷却水的流量通过流量调节阀控制，物料冷却的温度通过出口内温点监测。

(6) 气液分离单元

该单元包含分子筛罐 D-405、衬氟气液分离器 D-401、高压分离器 D-403、衬氟产品罐 D-402、二高分 D-404 及尾气控压计量部分，尾气需具备显示流量及流量累计作用，耐压不低于 1.0MPa。

当使用分子筛罐的流程为一种工况，来自反应器的气体进入分子筛罐，然后除水后排空。

当使用衬氟气液分离器 D-401 时，为一种反应工况，设计压力为 10MPa，含腐蚀性的产品通过哈氏合金管路或者衬氟管路进入分离器 D-401，然后液相通过衬氟调节阀进入衬氟产品罐储存，气相通过分离器 D-401 顶部进入二高分，然后气相分两路，一路作为循环氢进入循环氢单元，一路作为驰放气经过减压阀降压，调节阀控制系统压力、尾气表计量排放量，然后排空。

当使用高压分离器 D-403 时，为一种反应工况，设计压力为 20MPa，该工况没有腐蚀，设有 316L 材质的高压分离器、差压变送器、调节阀。液相产品同样进入产品罐中，气相同样进入二高分，然后进入尾气控压计量。

(5) 循环氢单元

循环气与新鲜气会合后进入循环氢单元，经过压缩机入口缓冲罐 D-203，经隔膜压缩机升压进入出口缓冲罐 D-204，出口缓冲罐的压力通过背压阀控制。增压后的气体通过质量流量计计量、调节阀连锁控制流量进入反应系统。

出口缓冲罐和入口缓冲罐设有压力表、压力传感器、安全阀，仪表根部阀、排空阀等。压缩机采用防爆变频电机，防爆等级 DIICT4，设计有背压阀。当缓冲罐压力超高时，系统自动停止压缩机的工作。另外，循环氢压缩机为一开一备，至少有一台同时具备新氢增压机的功能。

6、装置功能要求

对装置的氢气增压系统、原料系统、反应系统、分离系统、参数控制等进行功能描述，实现功能齐全、合理、安全等。

7、装置控制系统要求

(1) 控制系统实现的主要功能

控制系统需做两套，可由两台电脑单独控制；

具有装置流程图画面、报警画面、事件画面、趋势画面、回路调整画面、数据汇总画面等人机接口画面显示功能；

具有装置工艺参数的监测功能；

具有装置流程图中不同介质的管线、设备和仪表的运行状态颜色区分功能；

具有电子秤数据采集、尾气流量计的累计量实时动态显示功能；

具有控制系统 CPU 故障及过程点声、光报警功能和超温自动断电功能；

具有对温度、液位、压力、流量等工艺参数的 PID 调节、参数设置、参数整定和手动、自动、串级选择等功能；

具有压力与流量、液位与流量、密度与流量比率等控制回路的调节功能；

具有各种阀门和动力设备（泵）的逻辑控制和顺序控制功能；

具有各种设备运行状态的监视及联锁保护功能；

具有显示实时趋势曲线和历史曲线，生成报表打印等功能；

具有灵活定义操作站和操作员权限的功能；

8、装置配置要求

该项目所招标设备所使用的阀门、流量计、控制系统等根据要求工艺条件选用国际一流品牌；

不同工况切断应使用盲板，需在流程图中补充；

DN15 及以上的管线连接，除与设备等管口连接处外，其余必须为焊接；

提供装置供货清单、备品备件清单；

备品备件清单要求如下（包含在总价内）：动设备易损件备用 2 套；静设备、流量计等垫片及 O 型圈备用 2 套；各类型紧固件备用 10%，不低于 2 套；直通、三通、变径等各类接头备用 10%，每规格不低于 2 个；各规格压力表备用 20%，每规格不低于 1 个；气体质量流量计每规格备用一台；以及其它需要备用的备品备件。

9、服务要求

提供装置培训服务、售后服务、质量保证等。

10、其他要求

9.1 质量证明资料

投标方质量检验部门必须按照企业标准和国家标准严格检验产品质量（包括外购产品），并随机提供产品（包括外购产品）质量检验合格证书。

投标方提供的非标容器不仅要求有合格证书，且是由一个同时具有相应设计资质、制造资质的单位提供。

9.2 性能保证

（1）投标方所提供设备应满足现场正常工艺参数使用要求，满足安全使用要求。

（2）如果由于卖方设计、选型、制造等原因造成设备不能满足技术要求，卖方需在2个月内无条件更换能满足技术要求的单元设备，招标方无需为此支付任何费用；如投标方违约，招标方有权按照合同法的有关规定要求投标方进行赔偿。

供应商需根据设计方案提供供货一览表

二、其他要求

1、招标文件中提供的参数为最低要求，投标人的投标产品应相当于或优于招标文件要求，采购清单中如果有前后不一致的，以最优为准。

2、本项目核心设备：高压单管反应器、循环压缩机，投标人须提供核心产品的来源渠道合法证明材料（厂家授权书及售后服务承诺函）；

3、提供相同品牌产品（核心设备）且通过资格审查、符合性审查的不同投标人参加同一合同项下投标的，按一家投标人计算，评审后得分最高的同品牌投标人获得中标人推荐资格；评审得分相同的，由采购人或者采购人委托评标委员会按照招标文件规定的方式确定一个投标人获得中标人推荐资格，招标文件未规定的采取随机抽取方式确定，其他同品牌投标人不作为中标候选人。

三、包装、运输、调试及培训要求：

1、包装：应采取防潮、防晒、防腐蚀、防震动及防止其它损坏的必要措施。成交人应承担由于其包装或防护措施不妥而引起的货物锈蚀、损坏和丢失等任何损失造成的责任或费用。

2、运输：选择运输风险小、运费低、距离短的运输路线。运杂费一次包死在总价内，

包括生产厂到施工现场所需的装卸、运输费、保险费、现场保管费、二次倒运费、吊装费等费用。

3、调试及培训：培训：中标人负责所有设备的安装、调试、培训工作，所有费用一次包死在总价内。每套设备安装调试完毕后，中标人必须安排技术人员对使用单位的设备管理人员进行操作应用及维护保养方面的技能培训，使其掌握基本技能。

四、质量保证及验收

1、质保期从验收通过后算起为 12 个月（自设备正常投运之日起或其他双方约定的日期）。当仪器出现故障时，接到用户的维修请求后，投标方需在 2 小时内由专业维修工程师迅速回应、指导解决；如果不能解决，48 小时内投标方应派专业维修工程师到现场处理，保修期内费用投标方自理（包括食宿、交通等）。投标方对设备提供永久的技术支持和优良的售后服务。质保期内因设备制造原因造成的损坏，投标方免费进行维修或更换；设备更换后，机械保证期自更换之日起一年内有效。因招标方操作失误造成的损坏，投标方负责有偿维修或更换。

2、产品交付过程中，投标方向招标方提供纸质资料及电子资料，资料的种类、数量按照招标要求提供，并按照招标方要求装订。资料提交包含但不限于下表内容。

序号	名称	单位	数量	备注
1	系统设计说明和系统的详细使用说明书	份	2	含电子版
2	装置材料清单	份	2	含电子版
3	控制箱柜设计图纸	份	2	含电子版
4	PID 流程图	份	3	含电子版
5	设备工程设计图	份	1	含电子版
6	制造商手册资料	份	1	
7	设备质量合格证明等	份	1	
8	整套装置合格证	份	1	
9	装箱清单	份	2	
10	安全阀、压力表校验检验单	份	1	

1、到货时间要求：合同签订收到预付款后 5 个月内到货、安装调试完毕并验收合格。

2、安装方式：投标方负责安装，并对招标方单位相关人员提供技术培训。



- 3、在设备制造期间，投标方应提前向招标方提出设备的安装环境要求。在招标方安装地点确定之后，投标方应根据招标方提供的实验室尺寸，负责设备及各配套附件的安装，水、电、气路设计等。
- 4、投标方为招标方提供现场安装调试服务。具体安装日期双方可协商而定，但应在招标方具备安装调试条件之日起不超过 15 天之内进行。投标方技术人员应按照公司安装调试的要求严格进行调试，保证所有设备正常运行。此外，投标方技术人员还应对提供的技术指标和招标方单位提出的验收技术指标进行验证。
- 5、投标方在十年内以优惠价格提供给招标方单位配件。投标方的维修工程人员一年至少回访用户两次。
- 6、装置技术性能验收：
 - 1) 温度：恒温段大于或等于催化剂的装填高度、精度为 $\pm 2^{\circ}\text{C}$ ；
 - 2) 压力：压力控制平衡且控制精度为 $\pm 5\% \text{F. S.}$ ；
 - 3) 流量：气体流量控制精度为 $\pm 1\% \text{F. S.}$ ；
 - 4) 计量泵：液体控制精度为 $\pm 5\% \text{F. S.}$ ；
 - 5) 液位：液位度控制精度为 $\pm 2\text{mm}$ ；
 - 6) 气密性：气密性试验的气压为 18MPa，憋压 24 小时，要求压降 $\leq 2\%$ ；
 - 7) 动态试验：试验条件下，装置连续运转 72 小时，考察主要温度、压力、流量、液位等参数控制的稳定性应达到技术指标规定的要求。

五、流程图

该流程图仅为初步设计，投标方在不改变装置功能的前提下，结合招标要求，需对其进行补充、优化、完善。

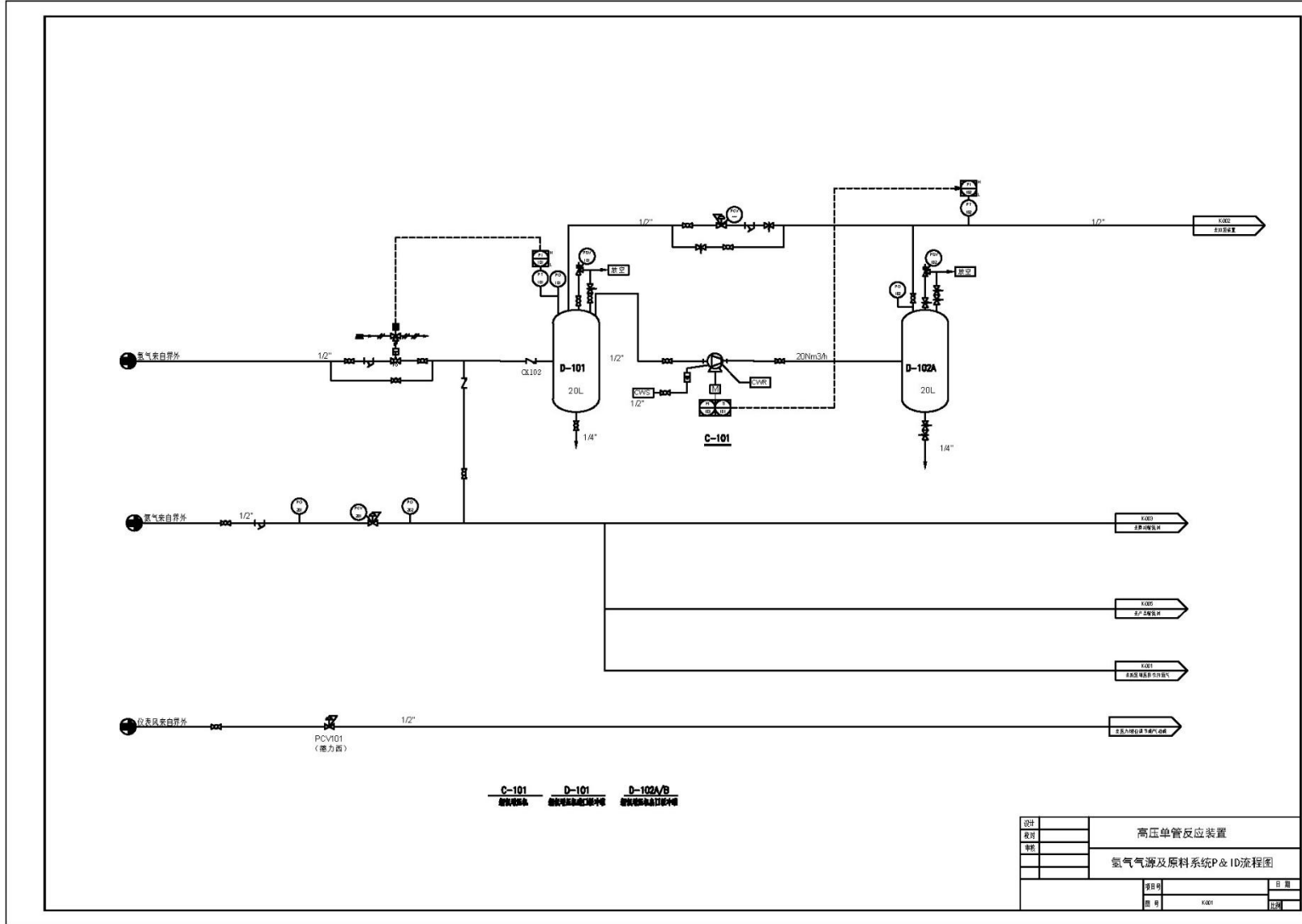

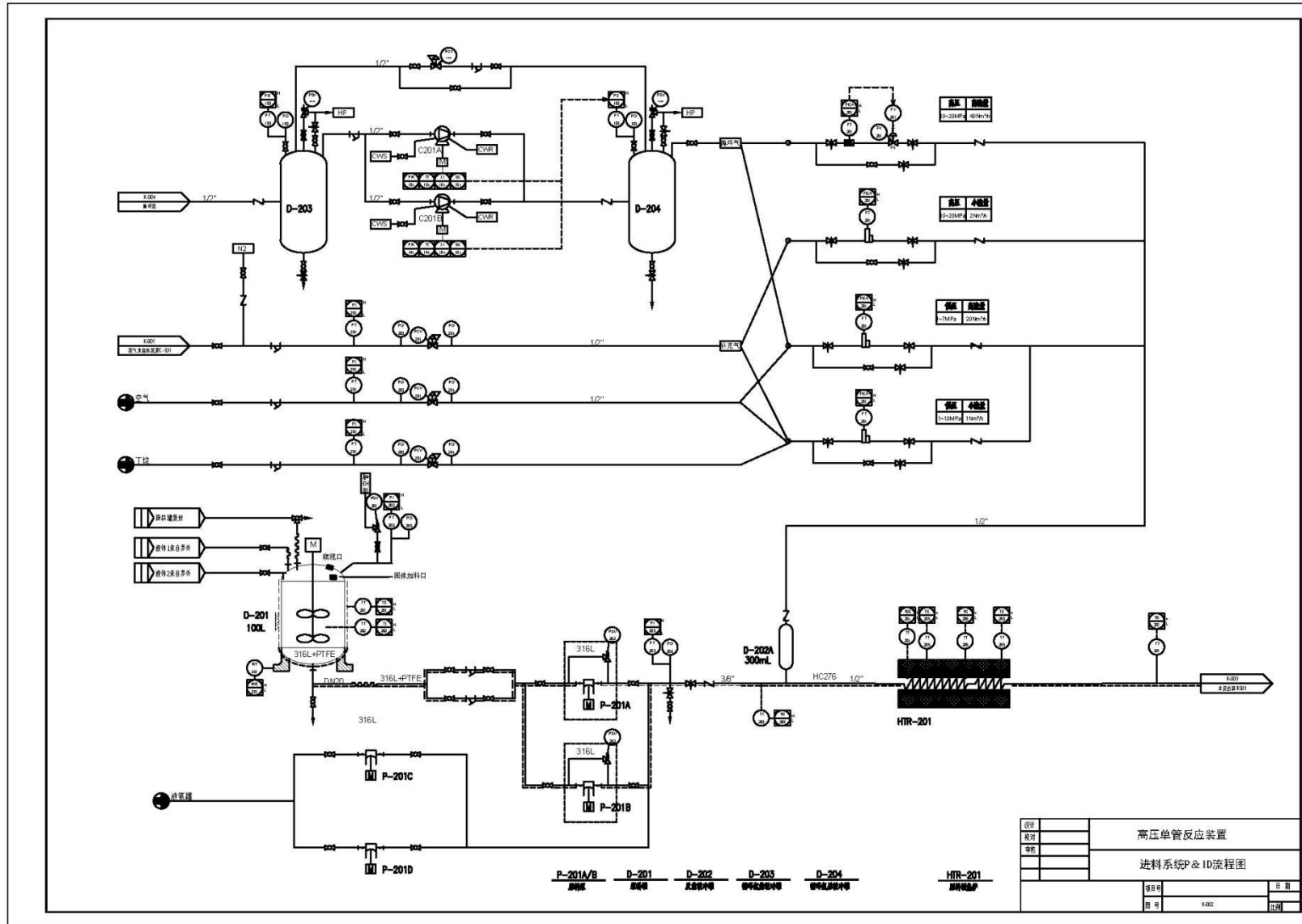

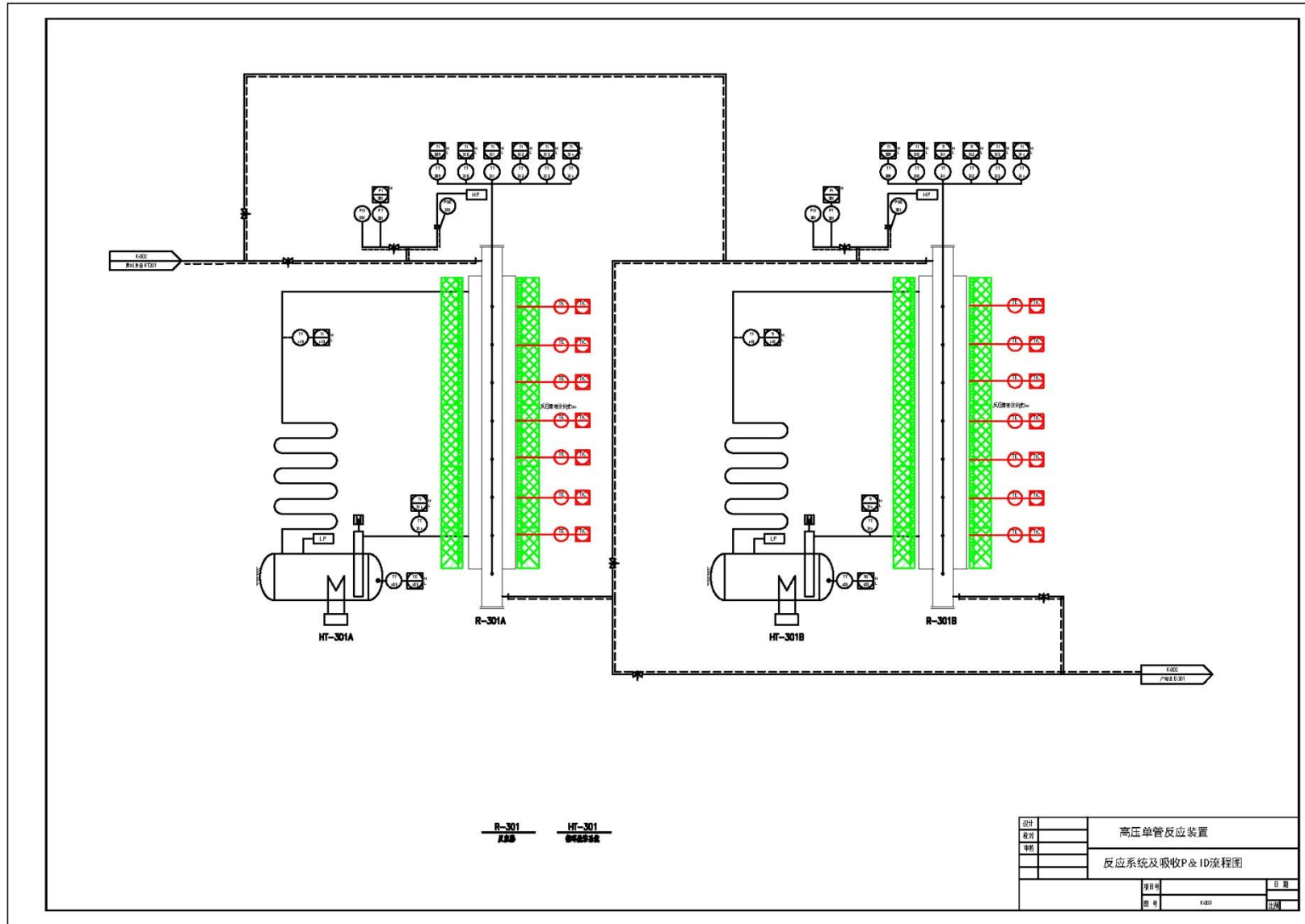

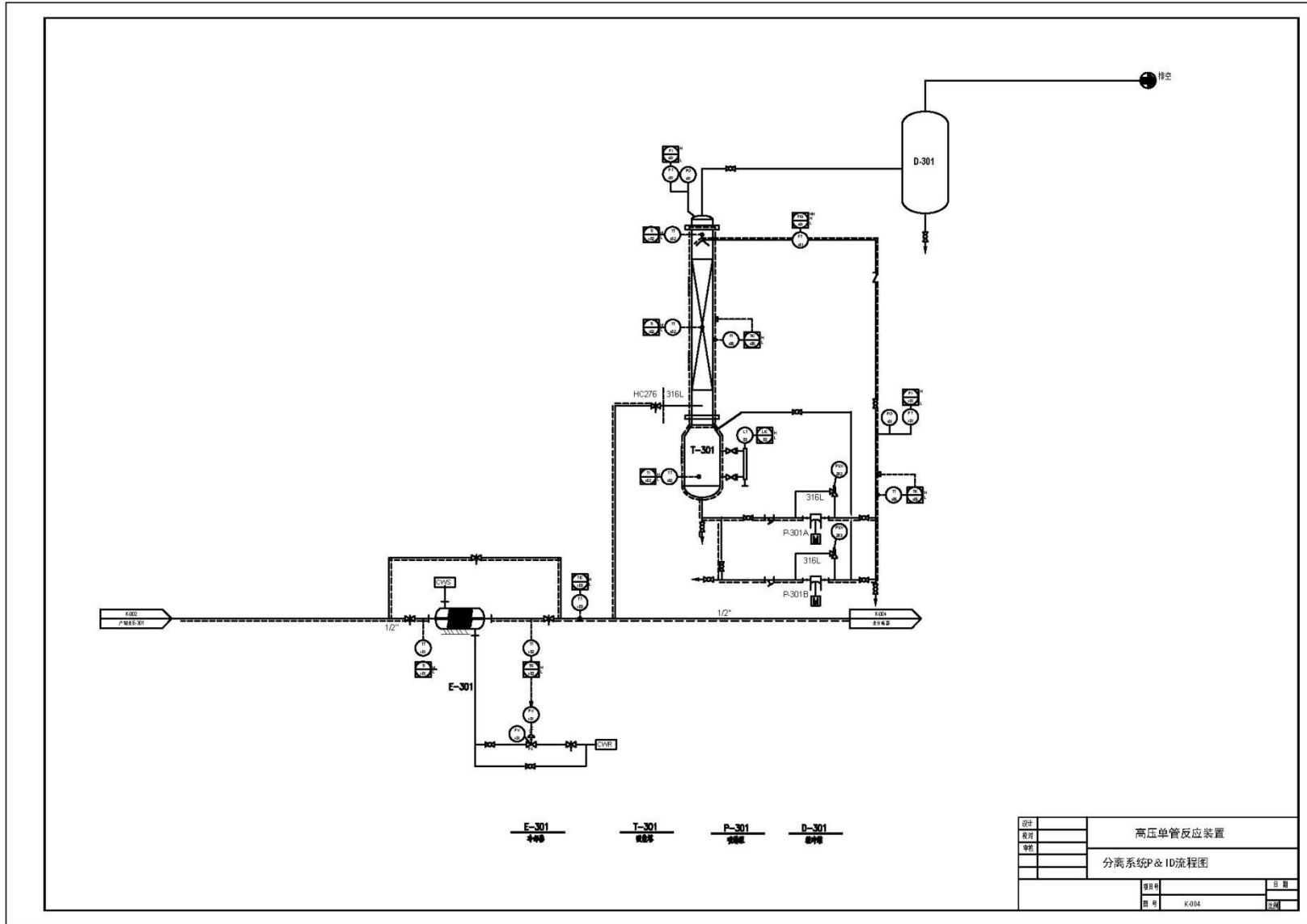

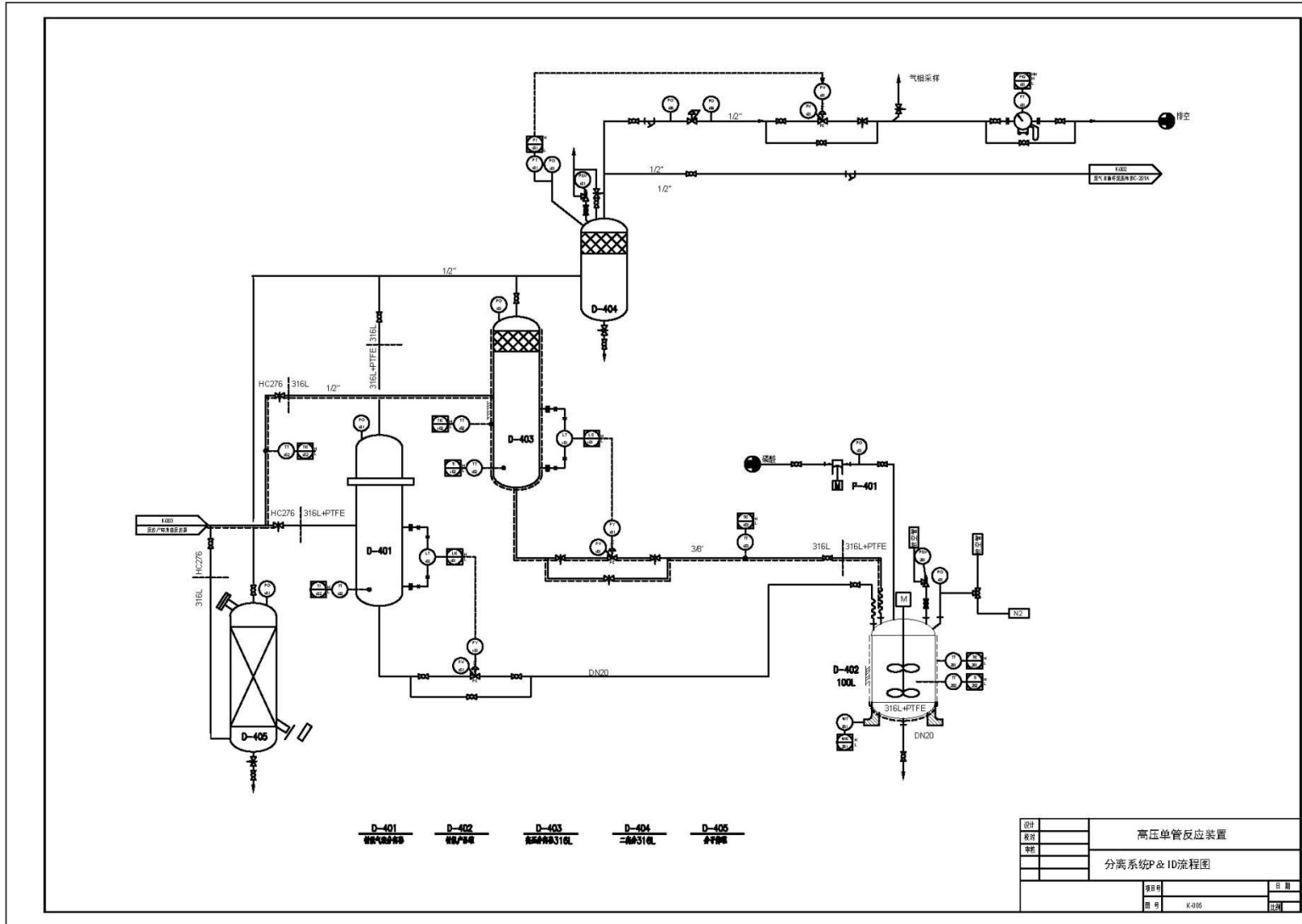

第六章 评标方法

一. 评标方法

按照《中华人民共和国政府采购法》、《中华人民共和国政府采购法实施条例》、《政府采购货物和服务招标投标管理办法》的规定，本次评标采用**综合评分法**，即在最大限度地满足招标文件实质性要求前提下，按照招标文件中规定的各项因素和相应的权重分值进行综合评审后，以总得分最高的投标人作为中标候选投标人并依次排序。

二. 评标程序

按照投标人资格审查、投标文件符合性审查、澄清有关问题、比较与评价、推荐中标候选投标人名单的工作程序进行评标。

1、投标人符合性检查。分别按照以下内容对投标文件进行检查，一项不合格即按照无效投标处理。

- 1) 投标人的投标报价未超过采购预算；
- 2) 投标文件按招标文件要求签署、盖章；
- 3) 有投标有效期或有效期达到招标文件要求；
- 4) 投标人在同一份投标文件中，无两个或多个报价；
- 5) 不存在单位负责人为同一人或者不存在直接控股、管理关系的不同投标人，参加本项目政府采购活动；
- 6) 付款方式及交货安装期符合招标文件；
- 7) 投标单位针对同一项目未递交两份或多份内容不同的投标文件；
- 8) 投标文件未存在有重大缺漏项；
- 9) 投标人是否对商务要求进行逐条响应；
- 10) 投标文件按招标文件的要求编写；
- 11) 投标文件实质性响应招标文件要求；
- 12) 法律、法规和招标文件规定的其他情形。

2、澄清有关问题：

2.1 对于可能出现的投标报价不一致和文字文本差异按以下方法确认更正。

2.1.1 开标时，《开标一览表（报价表）》内容与投标文件中报价明细表

内容

不一致的，以《开标一览表（报价表）》为准。如果要求单独密封提交《开标一览表（报价表）》，单独密封递交的《开标一览表（报价表）》中的内容与装订在投标文件中的《开标一览表（报价表）》不一致的，以单独密封的《开标一览表（报价表）》内容为准。

大写金额和小写金额不一致的，以大写金额为准；总价金额与按单价汇总金额不一致的，以单价金额计算结果为准；单价金额小数点有明显错位的，应以总价为准，并修改单价；对不同文字文本投标文件的解释发生异议的，以中文文本为准。

2.1.2 评委会将按照上述原则修正投标文件中的投标报价，修正后的价格对投标人具有约束力。如果投标人不接受修正后的价格，其投标按照无效投标处理。

2.2 对于投标文件中的非重大偏离，如果出现含义不明确、同类问题表述不一致或者有明显文字和计算错误的内容，评标委员会可以书面形式（由评标委员会专家签字）要求投标人作出必要的澄清、说明或者纠正。投标人的澄清、说明或者补正应当采用书面形式，由其授权的投标代表签字，并不得超出投标文件的范围或者改变投标文件的实质性内容。

三、享受的政府采购政策

1、中小企业落实政府采购政策：落实促进支持中小企业、监狱企业、残疾人福利性单位发展、脱贫攻坚工作的政策（如为专门面向中小企业的采购项目（或采购包），不执行以下条款。）

1.1 《政府采购促进中小企业发展管理办法》（财库〔2020〕46号）

在政府采购活动中，供应商提供的货物、工程或者服务符合下列情形的，享受《办法》规定的中小企业扶持政策：

（一）在货物采购项目中，货物由中小企业制造，即货物由中小企业生产且使用该中小企业商号或者注册商标；

（二）在工程采购项目中，工程由中小企业承建，即工程施工单位为中小企业；

（三）在服务采购项目中，服务由中小企业承接，即提供服务的人员为中小

企业依照《中华人民共和国民法典》订立劳动合同的从业人员。

在货物采购项目中，供应商提供的货物既有中小企业制造货物，也有大型企业制造货物的，不享受《办法》规定的中小企业扶持政策。

以联合体形式参加政府采购活动，联合体各方均为中小企业的，联合体视同中小企业。其中，联合体各方均为小微企业的，联合体视同小微企业。

依据《办法》规定享受扶持政策获得政府采购合同的，小微企业不得将合同分包给大中型企业，中型企业不得将合同分包给大型企业。

根据《政府采购促进中小企业发展管理办法》的通知（财库〔2020〕46号）规定，参加政府采购活动的中小企业应当提供《中小企业声明函》。供应商提供的《中小企业声明函》原件必须真实，否则，按照有关规定予以处理。

根据《政府采购促进中小企业发展管理办法》的相关规定，小微企业报价给予20%的扣除，用扣除后的价格参加评审。适用招标投标法的政府采购工程建设项目，采用综合评分法但未采用低价优先法计算价格分的，评标时应当在采用原报价进行评分的基础上增加其价格得分的3%作为其价格分。

接受大中型企业与小微企业组成联合体或者允许大中型企业向一家或者多家小微企业分包的采购项目，对于联合协议或者分包意向协议约定小微企业的合同份额占到合同总金额30%以上的，对联合体或者大中型企业的报价给予6%的扣除，用扣除后的价格参加评审。适用招标投标法的政府采购工程建设项目，采用综合评分法但未采用低价优先法计算价格分的，评标时应当在采用原报价进行评分的基础上增加其价格得分的1%作为其价格分。组成联合体或者接受分包的小微企业与联合体内其他企业、分包企业之间存在直接控股、管理关系的，不享受价格扣除优惠政策。

1.2 《财政部 司法部关于政府采购支持监狱企业发展有关问题的通知》（财库〔2014〕68号）

监狱企业参加政府采购活动时，应当提供由省级以上监狱管理局、戒毒管理局（含新疆生产建设兵团）出具的属于监狱企业的证明文件。在政府采购活动中，监狱企业视同小型、微型企业。

1.3 《三部门联合发布关于促进残疾人就业政府采购政策的通知》（财库〔2017〕141号）；

符合条件的残疾人福利性单位在参加政府采购活动时，应当提供本通知规定的《残疾人福利性单位声明函》，并对声明的真实性负责。在政府采购活动中，残疾人福利性单位视同小型、微型企业，享受预留份额。

2、落实优先采购节能、环保产品的政策所投产品满足以下文件要求中任意一条（及以上），其价格给予3%的扣除，用扣除后价格参与评审。

2.1 根据《财政部 国家发展改革委关于印发〈节能产品政府采购实施意见〉的通知》（财库〔2004〕185号）规定“政府采购属于节能产品品目清单的，在技术、服务等指标同等条件下，应当优先采购节能品目清单的节能产品。”

2.2 根据《财政部环保总局关于环境标志产品政府采购实施的意见》（财库〔2006〕90号）规定“采购人采购的产品属于环境标志产品政府采购清单中品目的，在性能、技术、服务等指标同等条件下，应当优先采购清单中的产品”。

2.3 根据《国务院办公厅关于建立政府强制采购节能产品制度的通知》（国办发〔2007〕51号）有关要求，“使用财政性资金进行政府采购活动时，在技术、服务等指标满足采购需求的前提下，要优先采购节能产品，对部分节能效果、性能等达到要求的产品，实行强制采购，以促进节约能源，保护环境，降低政府机构能源费用开支。”

2.4 根据《财政部 发展改革委 生态环境部 市场监管总局关于调整优化节能产品、环境标志产品政府采购执行机制的通知》（财库〔2019〕9号）有关要求，采购人拟采购的产品属于品目清单范围的，采购人及其委托的采购代理机构应当依据国家确定的认证机构出具的、处于有效期之内的节能产品、环境标志产品认证证书，对获得证书的产品实施政府优先采购或强制采购。

2.5 所有投标产品进入“节能产品政府采购品目清单”的，应提供相关证书复印件，相关证书的颁发机构应来自《参与实施政府采购节能产品认证机构名录》。

2.6 所有投标产品进入“环境标志产品政府采购品目清单”的，应提供相关证书复印件，相关证书的颁发机构应来自《参与实施政府采购环境标志产品认证机构名录》。

2.7 对于已列入品目清单的产品类别，采购人可在采购需求中提出更高的节约资源和保护环境要求，对符合条件的获证产品给予优先待遇。

2.8 投标供应商在投标文件中对所投标产品为节能、环保、环境标志产品清单中的产品，在投标报价时必须对此类产品单独分项报价，计算出小计金额。未提供节能、环保、环境标志产品计分明细表的不给予计分。

2.9 若节能、环保、环境标志清单内的产品仅是构成投标产品的部件、组件或零件的，则该投标产品不享受鼓励优惠政策。

2.10 同一包号的节能、环保、环境标志产品部分计分只对属于清单内的非强制类产品进行计分，强制类产品不给予计分。

2.11 节能、环保、环境标志产品不重复计分；同时列入国家级清单和省级清单的产品不重复计分。

四、比较与评价：

对所有有效投标进行了评标价确认之后，由评委会各成员按照下列《评标因素及权重分解表》规定的内容独立进行综合比较、评价打分。

五、提供相同品牌产品（核心产品）且通过资格审查、符合性审查的不同投标人参加同一合同项下投标的，按一家投标人计算，评审后得分最高的同品牌投标人获得中标人推荐资格；评审得分相同的，由采购人或者采购人委托评标委员会按照招标文件规定的方式确定一个投标人获得中标人推荐资格，招标文件未规定的采取随机抽取方式确定，其他同品牌投标人不作为中标候选人。

六、推荐中标候选投标人名单：

汇总全体评委对每个投标人的赋分，计算出每个投标人的综合得分，从高到低依次排序，推荐前三名为中标候选人。

评标因素及权重分值表

评价和比较以投标文件为依据，从“价格部分”、“技术部分”、“质量保证”、“售后服务及培训方案”、“类似项目业绩”等方面进行评审并按照百分制进行赋分。

评标因素	评审内容	分值
价格部分 (30分)	价格评分满分为30分，以实质性满足招标文件商务和技术要求的最低投标价格为基准值，投标报价得分=（评标基准价/投标报价）×30 备注：计算分数时四舍五入取小数点后两位。	30分

	<p>评标委员会认为投标人的报价明显低于其他通过符合性审查投标人的报价，有可能影响产品质量或者不能诚信履约的，应当要求其在评标现场合理的时间内提供书面说明，必要时递交相关证明材料；投标人不能证明其报价合理性的，评标委员会应当将其作为无效投标处理。</p>	
<p>技术部分(48分)</p>	<p>根据技术方案的技术指标进行评审（10分）</p> <p>（1）控制柜及电气柜按照防爆设计，防爆等级不低于DIICT4，采用DCS控制系统，装置的反应系统的温度、压力、流量自动调节控制；满足该指标得1分，不满足得0分。</p> <p>（2）反应器为两个，设计压力：20MPa，设计温度：550℃，既可采用循环盐浴加热，也可采用电加热炉加热；满足该指标得1分，不满足得0分。</p> <p>（3）设有新氢增压单元、循环氢增压单元，可通过变频器进行控制。增压泵最高出口压力20MPa，新氢增压系统最大流量：20Nm³/h@2.0MPa，循环氢系统最大流量：20Nm³/h@5.0MPa；满足该指标得1分，不满足得0分。</p> <p>（4）气体进料采用热式质量流量计计量、控制，精度可达0.5%F.S.，满足该指标得1分；不满足得0分。</p> <p>（5）液体进料设有2台高压金属隔膜计量泵，2台哈氏合金计量泵，满足该指标得1分；不满足得0分。</p> <p>（6）反应器采用电加热炉加热时，可实现内温串级控制，控制方案较好得3分，控制方案合理得1分，控制方案不合理得0分</p> <p>（7）液体的进料需计量，每小时累计偏差不大于料量的1%，计量方案合理得2分，不合理得0分。</p>	<p>10</p>
	<p>根据投标产品工艺流程、配置清单设计方案综合评价（10分）</p> <p>根据投标人提供的工艺流程、配置选型方案及描述，就合理性、先进性、安全性等进行评审，分为三档：</p> <p>（1）项目工艺流程方案及描述详细合理，先进性高、安全性高，能很好满足项目应用需求，得5-10分；</p> <p>（2）项目工艺流程方案及描述较详细合理、先进性一般、安全性一般</p>	<p>10分</p>

	得 3-5 分； (3) 项目工艺流程方案及描述一般、先进性一般、安全性不高，得 0-3 分	
	对设备材质设计方案综合评价 (10 分) 根据液体进料系统、原料预热器、产品冷却器、高压分离器、产品收集器及配套的仪表、阀门管线的耐腐蚀性材质进行评审，分为三档 (1) 设备、仪表、阀门、管线材质采用哈式合金或者衬氟的方案，得 10 分 (2) 设备、仪表、阀门、管线材质选材有纰漏，得 5 分 (3) 设备、仪表、阀门、管线选材不合理，得 0 分	10 分
	供货方案有完善质量保障措施、应急措施方案、环境保护措施、各环节配合、与相关工序协调措施等； 方案明确、细节考虑到位，赋 3-6 分； 方案、细节基本明确，描述良好，赋 0-3 (含) 分。	6 分
	对产品的供货、安装调试及进度组织措施完善，做出合理计划及调配，在预定时间内完成项目，保证设备的顺利使用； 方案明确、细节考虑到位，赋 3-6 分； 方案、细节基本明确，描述良好，赋 0-3 (含) 分。	6 分
	验收方案的合理性、可行性、完整性、科学性等； 方案明确、细节考虑到位，赋 3-6 分； 方案、细节基本明确，描述良好，赋 0-3 (含) 分。	6 分
质量保证 (4 分)	产品厂家制造、供货、检验能力及工艺水平高、技术力量充实、稳定，根据投标人提供整体产品的质量证明文件和质量保证承诺，计 0-2 分；	2 分
	投标人须保证所供货物供货渠道来源合法有效，确保生产供应的设备无假货、水货、翻新货且无产权纠纷，所有产品均须具有商标等，须提供所投货物来源渠道合法的证明文件，计 0-2 分；	2 分
售后服务及培训方案 (12 分)	针对本项目的售后服务方案包含完善的服务体系、服务流程、售后服务承诺与技术支持，完整具体、详细合理。服务要求系统终身免费升级，	6 分



分)	<p>提供 7*24 小时系统应用技术支持，工作日及时响应故障保修处置等；</p> <p>方案内容完整详细，针对性强，可操作性强的，得 3-6 分；</p> <p>方案内容较详细，针对性和可操作性较强的，得 0-3（含）分；</p>	
类似项目业绩（6分）	<p>培训服务：针对本项目具有可行的技术培训方案，培训采购人指定的技术人员和管理人员，培训方案包含培训方式、时间安排、培训对象、培训内容，完整具体、详细合理。培训后的人员应能熟练使用产品，了解产品结构、工作原理，并能排除一般故障，保证使用单位能熟练操作、维护和正常使用等。方案内容完整详细，针对性强，可操作性强的，得 3-6 分；</p> <p>方案内容较详细，针对性和可操作性较强的，得 0-3（含）分；</p> <p>投标人2019年1月1日至今，同类项目（含循环氢固定床工艺）所投产品业绩，每提供1份得2分，最高得6分；业绩证明（以合同或中标通知书或中标公告网查图为准，须在投标文件中附合同或中标通知书或中标公告网截图的扫描件并加盖单位公章，原件备查）</p>	6分

备注：

- 1) 各评委独立打分。
- 2) 评委打分超过得分界限或未按本表规定赋分时，该评委的打分作废，不计入汇总分。
- 3) 若出现综合得分并列时，比较价格得分，此分项得分高者排序在前；若价格得分仍相同，比较技术得分，此分项得分高者排序在前；若技术得分仍相同，则由全体评标委员会成员无记名投票，得票高者排序在前。
- 4) 计算分数时四舍五入取小数点后两位。
- 5) 评标过程中，若出现特殊情况时，由评标委员会决定暂停评标，并提出具体处理意见。
- 6) 评标委员会认为投标人的报价明显低于其他通过符合性审查投标人的报价，有可能影响产品质量或者不能诚信履约的，应当要求其在评标现场合理的时间内提供书面说明，必要时递交相关证明材料，投标人不能证明其报价合理性的，评标委员会应当将其作为无效投标处理。

三、定标：



- 1、评标结果由全体评标委员会成员签字确认。
- 2、采购人根据评标报告中推荐的中标候选人排列顺序确定成交人，以复函通知采购代理机构。

第七章 投标文件构成及格式

榆林中科洁净能源创新研究院高压单管反应装置采购项目

投 标 文 件

(项目编号:)

正本/副本

投标人名称: _____ (盖章)

时 间: _____

第一部分 资格证明文件

- 一、营业执照等主体资格证明文件
- 二、财务状况报告
- 三、社保缴纳证明
- 四、税收缴纳证明
- 五、信用查询
- 六、书面声明函

书面声明函

陕西中财招标代理有限公司：

我方作为榆林中科洁净能源创新研究院高压单管反应装置采购项目（项目编号：_____）的投标供应商，在此郑重声明：

1、在参加政府采购活动前3年内的经营活动中____（填“没有”或“有”）重大违法记录。供应商在参加政府采购活动前3年内因违法经营被禁止在一定期限内参加政府采购活动，期限届满的，可以参加政府采购活动，但应提供期限届满的证明材料。

2、我方_____（填“未被列入”或“被列入”）失信被执行人名单。

3、我方_____（填“未被列入”或“被列入”）重大税收违法案件当事人名单。

4、我方_____（填“未被列入”或“被列入”）政府采购严重违法失信行为记录名单。

如有不实，我方将无条件地退出本项目的采购活动，并遵照《政府采购法》有关“提供虚假材料的规定”接受处罚。

特此声明。

投标人：_____（盖公章）

法定代表人或授权代表：_____（签字或盖章）

日期：_____年 月 日

- 七、提供具有履行合同所必需的设备和专业技术能力的证明资料或承诺书；

八、投标信用承诺书

项目名称：_____

投标人：_____

统一社会信用代码：_____ 法人代表：_____

在本项目标段招投标活动中，我公司（单位）自愿作出以下投标信用承诺：

（一）能严格遵守法律法规、职业道德和行业规范。

（二）不得有以下违法违规行为：1. 围标串标；以他人名义或者其他方式弄虚作假投标；出让出租资格、资质证书供他人投标；恶意竞标、强揽工程；以暴力、威胁、利诱等手段阻止或者控制其他潜在投标人参与招投标活动。2. 向招投标监督部门、交易中心、招标人、招标代理机构、评审委员会及其成员等当事主体赠送财物。3. 投标截止后至中标人确定前，修改或者撤销投标文件。4. 在被确定为中标人后无正当理由：不按照招标文件和投标文件与招标人签订合同；在签订合同时向招标人提出附加条件、或者改变投标文件的实质性内容；放弃中标；不按照招标文件的规定提交履约保证金。5. 招投标法规定的其它违法违规行为。

（三）若我公司（单位）及相关参与人员违背以上承诺事项，即被视为失信企业（法人），依据《关于对公共资源交易领域严重失信主体开展联合惩戒的备忘录》（发改法规[2018]457号），自愿接受1至3年内限制参与公共资源交易活动。

法定代表人（签章）：

投标人（盖章）：

承诺时间：_____年____月____日

说明：本承诺书效力和作用等同投标保证金，其有效期与投标有效期一致。

供应商参与投标截止时间前需在信用中国（陕西榆林）”网站进行注册、登陆，自主上报信用承诺书（网址：<https://credit.yl.gov.cn/>）。须后附信用榆林上报承诺截图



九、不接受联合体投标不允许分包

非联合体不分包投标声明

本单位郑重声明，参加陕西中财招标代理有限公司的项目名称：_____（项目编号：_____）采购活动，为非联合体投标，本项目实施过程由本单位独立承担。

本单位对上述声明的真实性负责。如有虚假，将依法承担相应责任。

投标人：_____（盖公章）

日期： 年 月 日

十、法定代表人/单位负责人身份证明书

单位名称：_____

单位性质：_____

地址：_____

成立时间：_____年_____月_____日

经营期限：_____

姓名：_____性别：_____年龄：_____职务：_____

系_____的法定代表人/单位负责人。

特此证明。

投标人：_____（盖公章）

日期：_____年_____月_____日

附法定代表人/负责人身份证复印件

十一、法定代表人/单位负责人授权委托书

本授权委托书声明：我（法定代表人/单位负责人姓名）系注册于（投标人地址）（投标人名称）的法定代表人/单位负责人，现代表公司授权下面签字的（被授权人的姓名、职务）为我公司合法代理人，代表本公司参加（采购项目名称）（采购项目编号）的招标活动。代理人在本次投标、签约中所签署的一切文件和处理的一切有关事物，我公司均予承认。

此授权书的有效期限应与投标文件有效期一致

附件：法定代表人/单位负责人身份证、被授权人身份证。

投标人：_____（公章）

法定代表人/单位负责人（签字或盖章）：_____

被 授 权 人（签字确认）：_____

日 期：_____



十二、榆林市政府采购货物类项目供应商信用承诺书

榆林市政府采购货物类项目供应商信用承诺书

市场主体名称：_____

证件类型：统一社会信用代码

证件号码：_____

法定代表人：_____

承诺有效期限：_____年_____月_____日—_____年_____月_____日

承诺内容：

为维护公开、公平、公正的政府采购市场秩序，树立诚实守信的政府采购供应商形象，本单位自愿作出以下承诺：

一、承诺本单位严格遵守国家法律、法规和规章，全面履行应尽的责任和义务，全面做到履约守信，具备《政府采购法》第二十二条第一款规定的条件；

二、承诺本单位提供给注册登记部门、行业管理部门、司法部门、行业组织以及在政府采购活动中提交的所有资料均合法、真实、有效，无任何伪造、修改、虚假成分，并对所提供资料的真实性负责；

三、承诺本单位严格依法开展生产经营活动，主动接受行业监管，自愿接受依法开展的日常检查；违法失信经营后将自愿接受约束和惩戒，并依法承担相应责任；

四、承诺本单位自觉接受行政管理部门、行业组织、社会公众、新闻舆论的监督；

五、承诺本单位自我约束、自我管理，重合同、守信用，不制假售假、商标侵权、虚假宣传、违约毁约、恶意逃债、偷税漏税、价格欺诈、垄断和不正当竞争，维护经营者、消费者的合法权益；

六、承诺本单位提出政府采购质疑和投诉坚持依法依规、诚实信用原则，在全国范围 12 个月内没有三次以上查无实据的政府采购投诉；



七、根据政府采购相关法律法规的规定需要作出的其他承诺：
_____。

八、按照信用信息管理有关要求，本单位同意将以上承诺在各级信用信息共享平台公示，接受社会监督。若违背以上承诺，同意依据相关规定记入企业信用档案和在各级信用信息共享平台公示；性质严重的，同意承担相应法律后果和责任，并依法依规列入严重失信名单。

承诺单位（盖章）：

法定代表人（负责人）：

法定代表人（负责人）身份证号：

承诺日期：

注：法定代表人或负责人、主体名称发生变更的应当重新做出承诺；承诺书标题按照工程类、货物类、服务类确定。

供应商参与投标截止时间前需在信用中国（陕西榆林）”网站进行注册、登陆，自主上报信用承诺书（网址：<https://credit.yl.gov.cn/>）。须后附信用榆林上报承诺截图

十三、供应商企业关系关联承诺书

1、供应商股东及股权证明。

2、供应商在本项目谈判中，不存在与其它供应商负责人为同一人，有控股、管理等关联关系承诺。

2-1、管理关系说明：

我单位管理的具有独立法人的下属单位有：_____。我单位的上级管理单位有_____。

2-2、股权关系说明：

我单位控股的单位有_____。

我单位被_____单位控股。

2-3、单位负责人：

3、其他与本项目有关的利害关系说明：

我单位承诺以上说明真实有效，无虚假内容或隐瞒。

投标人名称：_____（加盖单位公章）

法定代表人/单位负责人/或被授权人签字：_____

日期：_____

第二部分 符合性证明文件

一、投标书

致：（采购人名称）

根据贵方“（采购项目名称）（采购项目编号）”的招标文件，下列签字代表（全名、职务）经正式授权并代表投标人（投标人名称、地址）提交投标文件正本壹份、副本一式___份。

我方承诺如下：

- （1） 投标总价为：大写：人民币_____（小写：¥_____）。
- （2） 如果中标，我们根据招标文件的规定，履行合同的 responsibility 和义务。
- （3） 我们已详细阅读和审核全部招标文件（含修改部分，如有的话），及有关附件，我们知道必须放弃提出含糊不清或误解的问题的权利。
- （4） 我们同意在投标有效期内（自开标之日起_____天内），本投标书对我方具有约束力。
- （5） 同意提供贵方可能另外要求地与本投标有关的任何证据和资料。
- （6） 与本投标有关的一切正式往来通信为：

联系地址：

邮政编码：

电 话：

传 真：

投标人名称（盖章）：

法定代表人/单位负责人签字：

日 期：

二、开标一览表

项目编号：

项目名称：

标段编号：

标段名称：

标题	内容
投标报价	
交货安装期	
质保期	
其他声明	

供应商名称： （加盖公章）

日 期：

- 备注： 1、“投标报价”为投标总价。投标报价必须包括本项目所需全部费用；
2、“交货期安装期”是指产品能够交付使用的具体时间；

四、投标人承诺书

承诺书 I

(一) 陕西省政府采购供应商拒绝政府采购领域商业贿赂承诺书

为响应党中央、国务院关于治理政府采购领域商业贿赂行为的号召，我公司在此庄严承诺：

- 1、在参与政府采购活动中遵纪守法、诚信经营、公平竞标。
- 2、不向政府采购人、采购代理机构和政府采购评审专家进行任何形式的商业贿赂以谋取交易机会。
- 3、不向政府采购代理机构和采购人提供虚假资质文件或采用虚假应标方式参与政府采购市场竞争并谋取中标、成交。
- 4、不采取“围标、陪标”等商业欺诈手段获得政府采购订单。
- 5、不采取不正当手段诋毁、排挤其他投标人。
- 6、不在提供商品和服务时“偷梁换柱、以次充好”损害采购人的合法权益。
- 7、不与采购人、采购代理机构政府采购评审专家或其他投标人恶意串通，进行质疑和投诉，维护政府采购市场秩序。
- 8、尊重和接受政府采购监督管理部门的监督和政府采购代理机构招标采购要求，承担因违约行为给采购人造成的损失。
- 9、不发生其他有悖于政府采购公开、公平、公正和诚信原则的行为。

承诺单位：_____（盖章）

全权代表：_____（签字）

地 址：

邮 编：

电 话：

二〇二三年 月 日

承诺书II

致：陕西中财招标代理有限公司

作为参加贵公司组织的招标采购项目的投标单位，本公司承诺：在参加本项目招标之前不存在被依法禁止经营行为、财产被接管或冻结的情况，如有隐瞒实情，愿承担一切责任及后果。

投标单位	法定代表人/单位负责人	日 期
(公章)	(签字或盖章)	年 月 日

承诺书III

致：陕西中财招标代理有限公司

作为参加贵公司组织的招标采购项目的投标单位，本公司郑重申告并承诺：近三年受到有关行政主管部门的行政处理、不良行为记录为____次（没有填零），如有隐瞒实情，愿承担一切责任及后果。

投标单位	法定代表人/单位负责人	日 期
(公章)	(签字或盖章)	年 月 日

承诺书IV

致：陕西中财招标代理有限公司		
作为参加贵公司组织的招标采购项目的投标单位，本公司郑重声明：近三年因项目产品质量问题的不法行为记录为__次（没有填零），如有隐瞒实情，愿承担一切责任及后果。		
投标单位	法定代表人/单位负责人	日 期
（公章）	（签字或盖章）	年 月 日

承诺书 V

致：陕西中财招标代理有限公司		
作为参加贵公司组织的招标采购项目的投标单位，本公司承诺：参加本次投标递交的所有资质证明文件及业绩证明是真实的、有效的，如有隐瞒实情，愿承担一切责任及后果。		
投标单位	法定代表人/单位负责人	日 期
（公章）	（签字或盖章）	年 月 日

(三) 投标人信用承诺书

投标人：_____

统一社会信用代码：_____ 法定代表人：_____

承诺有效期限：__年__月__日至__年__月__日（自递交投标文件截止之日起1年）。

在____（项目名称）招投标活动中，我公司（单位）郑重作出以下信用承诺：

（一）能严格遵守法律法规、职业道德和行业规范，具有独立承担民事责任的能力；符合依法依规应当具备的相关资质（资格）条件；具有独立承担中标项目的履约能力；具有良好的商业信誉和健全的财务会计制度；有依法缴纳税收和社会保障资金的良好记录；无法律法规规定禁止开展从业活动情形。所递交文件资料合法、真实、准确、完整、有效。

（二）不得有以下违法违规行为：1. 围标串标；以他人名义或者其他方式弄虚作假投标；出让出租资格、资质证书供他人投标；恶意竞标、强揽工程；以暴力、威胁、利诱等手段阻止或者控制其他潜在投标人参与招投标活动。2. 向招投标监督部门、交易中心、招标人、招标代理机构、评审委员会及其成员等当事主体赠送财物。3. 投标截止后至中标人确定前，修改或者撤销投标文件。4. 在被确定为中标人后无正当理由：不按照招标文件和投标文件与招标人签订合同；在签订合同时向招标人提出附加条件，或者改变投标文件的实质性内容；放弃中标；不按照招标文件的规定提交履约保证金。5. 招投标法规定的其他违法违规行为。

（三）自愿接受招投标监督部门和有关行政监督部门的依法检查。

（四）同意将此信用承诺纳入陕西省公共信用信息平台和榆林市公共信用信息共享平台，并上网公示，接受社会监督。

（五）若我公司（单位）及相关参与人员违背以上承诺事项，即被视为失信企（法人），依据《关于对公共资源交易领域严重失信主体开展联合惩戒的备忘录》（发改法规〔2018〕457号），自愿接受失信联合惩戒和依法给予的行政处罚（处理），并依法承担赔偿责任和刑事责任。

法定代表人（签章）：

投标人（盖章）：

承诺时间：_____年__月__日

供应商参与投标截止时间前需在信用中国（陕西榆林）”网站进行注册、登陆，自主上报信用承诺书（网址：<https://credit.yl.gov.cn/>）。须后附信用榆林上报承诺截图

(四) 投标人委托代理人员信用承诺书

在_____（项目名称）项目招投标活动中，我公司（单位）郑重作出以下信用承诺：

（一）能严格遵守法律法规、职业道德和行业规范，具有独立承担民事责任的能力；符合依法依规应当具备的相关资质（资格）条件；具有独立承担中标项目的履约能力；具有良好的商业信誉和健全的财务会计制度；有依法缴纳税收和社会保障资金的良好记录；无法律法规规定禁止开展从业活动情形。所递交文件资料合法、真实、准确、完整、有效。

（二）不得有以下违法违规行为：1. 围标串标；以他人名义或者其他方式弄虚作假投标；出让出租资格、资质证书供他人投标；恶意竞标、强揽工程；以暴力、威胁、利诱等手段阻止或者控制其他潜在投标人参与招投标活动。2. 向招投标监督部门、交易中心、招标人、招标代理机构、评审委员会及其成员等当事主体赠送财物。3. 投标截止后至中标人确定前，修改或者撤销投标文件。4. 在被确定为中标人后无正当理由：不按照招标文件和投标文件与招标人签订合同；在签订合同时向招标人提出附加条件，或者改变投标文件的实质性内容；放弃中标；不按照招标文件的规定提交履约保证金。5. 招投标法规定的其他违法违规行为。

（三）自愿接受招投标监督部门和有关行政监督部门的依法检查。

（四）同意将此信用承诺纳入陕西省公共信用信息平台和榆林市公共信用信息共享平台，并上网公示，接受社会监督。

（五）若我公司（单位）及相关参与人员违背以上承诺事项，即被视为失信企（法人），依据《关于对公共资源交易领域严重失信主体开展联合惩戒的备忘录》（发改法规[2018 457 号]），自愿接受失信联合惩戒和依法给予的行政处罚（处理），并依法承担赔偿责任和刑事责任。

承诺有效期限：_____年___月___日至___年___月___日（自递交投标文件截止之日起1年）。

投标人：_____

承诺人（签字）：_____

承诺时间：_____年_____月_____日

委托代理人参与投标截止时间前需在信用中国（陕西榆林）”网站进行注册、登陆，自主上报信用承诺书（网址：<https://credit.yl.gov.cn/>）。须后附信用榆林上报承诺截图

六、技术规格响应表

采购项目名称：

采购项目编号：

序号	品目	招标规格 ☆1	投标规格 ☆2	偏离说明	备注

法定代表人/单位负责人/或被授权人签字：_____

投标人名称（公章）：_____

日期：_____

注： 1. ☆1 指招标文件中的技术规格（参数），投标人应按照招标文件中的内容逐项响应。

2. ☆2 指投标人拟提供的投标货物的技术规格（参数），投标人应逐条如实填写并提供相应的支持文件。

3. 偏离说明填写：优于、等于或低于。

七、商务偏离表

采购项目名称：

采购项目编号：

序号	招标文件商务要求	投标文件商务响应	偏离说明	备注

声明：投标人应按照招标文件中的商务要求逐项响应，偏离说明填写：优于、等于或低于。

法定代表人/单位负责人/或被授权人签字：_____

投标人名称（公章）：_____

日期：_____

第三部分 响应方案

一、供应商性质及其概况

（一）供应商基本信息

如设立时间、隶属关系、经营范围、资质等级及单位人员情况。

（二）供应商性质

中小企业、残疾人福利性单位投标时，应提供声明函（按下文给定格式）。未提供或未按给定格式提供**声明函**的，其投标产品中的小型、微型企业产品、残疾人福利性单位生产的产品将不能享受招标文件规定的价格扣除，但不影响投标文件的有效性。

监狱企业投标时，应当提供由省级以上监狱管理局、戒毒管理局（含新疆生产建设兵团）出具的属于监狱企业的**证明文件**（格式不作要求）。未提供证明文件的不能享受招标文件规定的价格扣除，但不影响投标文件的有效性。

招标文件允许联合体投标的，联合体成员应分别提供上述声明函或证明文件，此外，还须按下文给定格式提供联合体协议书。投标联合体未提供联合体协议书的，其响应文件无效。

特别提醒：供应商性质（声明函或证明文件）将随成交公告一同公布。

（三）其他

如：经营状况、相关产品、用户评价等。

附件 1：中小企业声明函（货物）

本公司（联合体）郑重声明，根据《政府采购促进中小企业发展管理办法》（财库〔2020〕46号）的规定，本公司（联合体）参加（单位名称）的（项目名称）采购活动，提供的货物全部由符合政策要求的中小企业制造。相关企业（含联合体中的中小企业、签订分包意向协议的中小企业）的具体情况如下：

1. （标的名称），属于（采购文件中明确的所属行业）行业；制造商为（企业名称），从业人员 人，营业收入为 万元，资产总额为 万元¹，属于（中型企业、小型企业、微型企业）；

2. （标的名称），属于（采购文件中明确的所属行业）行业；制造商为（企业名称），从业人员 人，营业收入为 万元，资产总额为 万元，属于（中型企业、小型企业、微型企业）；

.....

以上企业，不属于大企业的分支机构，不存在控股股东为大企业的情形，也不存在与大企业的负责人为同一人的情形。

本企业对上述声明内容的真实性负责。如有虚假，将依法承担相应责任。

企业名称（盖章）：

日 期：

从业人员、营业收入、资产总额填报上一年度数据，无上一年度数据的新成立企业可不填报。

附件 2：（如是）残疾人福利性单位声明函

本单位郑重声明，根据《财政部 民政部 中国残疾人联合会关于促进残疾人就业政府采购政策的通知》（财库〔2017〕141号）的规定，本单位为符合条件的残疾人福利性单位，且本单位参加_____单位的_____项目采购活动提供本单位制造的货物（由本单位承担工程/提供服务），或者提供其他残疾人福利性单位制造的货物（不包括使用非残疾人福利性单位注册商标的货物）。

本单位对上述声明的真实性负责。如有虚假，将依法承担相应责任。

单位名称（盖章）：

日 期：



附件 4：“节能产品”、“环境标志产品”证明材料（如有）

说明：

1、供应商提供的产品属于下列情形，应按第五章评标办法第 4 条规定提供相关证明材料（清单或目录所在页复印件），并在《货物分项报价表》中提供相应数据。

（1）符合政府采购强制采购政策的（《节能产品政府采购清单》中标记★符号节能产品及其他强制采购产品）；

（2）符合政府采购优先采购政策的（《节能产品政府采购清单》中非标记★符号节能产品，《环境标志产品政府采购清单》中环境标志产品。

2、未按上述要求提供、填写的，评标时不予以考虑。



附件 5：（如是）监狱企业、福利企业相关资格证明材料

二、投标方案说明书

按照招标文件的要求，结合评标办法编制的投标方案说明书，内容包括货物技术说明、组织供货和服务的详细说明、技术规格响应表、配置说明、供货一览表、彩页，质量保证和售后服务承诺等。至少应包括如下：

1) 技术说明书

1.1 完成项目的技术方案，要求投标人针对本项目的需求提出全面、完整的技术方案；

1.2 所投货物及服务的商标、型号、功能、技术规格、详细的供货配置清单；

1.3 填写技术规格响应表（见附表）并提供支持文件；

1.4 所投货物的制造商情况及原产地、质量标准、检测标准、是否符合国家规范及相关认证等；

1.5 技术规格优于或偏离招标要求的指标（如有）；

2) 整体实施方案，要求投标人针对本项目的需求提出完成本项目，全面、完整的整体实施方案，至少应包括：

2.1 供货一览表，服务范围和服务内容的详细说明；

2.2 整体组织部署计划及针对本项目的供货方案、进度计划、应急预案；

2.3 质量保证措施、培训方案、售后服务方案、响应时间、拟为本项目配备的人员；

2.4 提供的维保服务点的名称、地址、电话联系人、应在投标文件中说明；

2.5 投标人完成本项目的保障能力；

2.6 验收依据、项目整体验收计划；

2.7 投标人服务承诺书；

2.8 投标人认为有必要说明的问题。

法定代表人/单位负责人/或被授权人签字：

投标人名称（公章）：

日 期：

附表 1 供货内容一览表

采购项目名称：

采购项目编号：

序号	名称	参数说明	品牌	规格型号	图片	数量	备注

备注：投标人可适当调整该表格式，但不得减少信息内容。

法定代表人/单位负责人/或被授权人签字： _____

投标人名称（公章）： _____

日 期： _____



附表 2 本项目拟投入人员汇总表

(一) 本项目拟投入人员汇总表

序号	姓名	性别	年龄	学历	工作年限	拟担任的职务	岗位情况

- 注：1. “岗位情况”须注明该人在本单位是在岗、返聘还是外聘。
2. 投标人可适当调整该表格式，但不得减少信息内容。
3. 投标人应书面承诺投标文件中人员的真实性。

(二) 本项目拟投入主要人员简历表

姓 名		性 别		年 龄	
职 称		身份证号		专业/年限	
毕业时间		毕业学校		学历/专业	
资格证书		注册时间		从业时间	
是否属投标人固定雇员			为投标人服务时间		
拟在本项目担任职务					
教育和培训背景					
(教育背景从大学开始,包括毕业院校名称、专业、起始时间。培训填写与专业技术、业务有关的内容)					
工作经历					
时 间	参加过的项目名称 及当时所在单位		担任何职	主要工作内容	备 注

注：1. 表后须附身份证、毕业证等证明材料的复印件。

附表 3 类似项目经验

采购项目名称：

采购项目编号：

序号	项目名称	项目内容	金额 (万元)	完成日期	服务单位名称、联系人及 电话
1					
2					
3					
4					
5					
...					

注：1. 投标单位应如实列出以上情况，如有隐瞒，一经查实将导致其报价申请被拒绝。

2. 投标人应提供证明材料（复印件加盖公章装订在响应文件中）。

法定代表人/或被授权人签字：

投标人名称（公章）：

日 期：



附件一：信用承诺上报操作指南

榆林市公共信用信息共享平台 信用承诺上报操作指南

建设诚信榆林

榆林市信用办

信用承诺上报 三种方式

数据上报方式





数据上报 部门上报流程



数据上报 企业自主申报信用承诺

- 信用中国（陕西榆林）
<https://credit.yl.gov.cn>
- 全省统一身份验证
与省、市政务服务网互通
- 信用承诺栏目
信用承诺公示、自主申报

企业只能申报本企业的信用承诺，不能代报、替报





数据上报 企业自主申报信用承诺

信用中国（陕西榆林）

https://credit.yl.gov.cn

全省统一身份验证

与省、市政务服务网互通

企业只能申报本企业的信用承诺，不能代报、替报

承诺主体	统一社会信用代码	承诺事项名称	责任单位	履行状态	承诺日期
吴通参医药传媒集团 水泉店	92610829MA708DFJX3	法人社会信用承诺书	吴通参行政部 批服券审核批 一柜	履行中	2021-09-27
吴通参三益实业有 限公司三益大集店	916108290940080453	法人社会信用承诺书	吴通参行政部 批服券审核批 一柜	履行中	2021-09-27

数据上报 企业自主申报信用承诺

企业登录

输入正确账号、密码

企业只能申报本企业的信用承诺，不能代报、替报



数据上报 企业自主申报信用承诺

- 带*号项目为必填项
- 承诺事项（选择项）
- 承诺时间
- 承诺事由
- 受理部门（选择项）
- 承诺书内容（系统自动补充）
- 违约责任内容（系统自动补充）

企业只能申报本企业的信用承诺，不能代报、替报

数据上报 企业自主申报信用承诺

- 带*号项目为必填项
- 承诺事项（选择项）
- 承诺时间
- 承诺事由
- 受理部门（选择项）
- 承诺书内容（系统自动补充）
- 违约责任内容（系统自动补充）

企业只能申报本企业的信用承诺，不能代报、替报

数据上报 企业自主申报信用承诺

- 完成上报
- 查看上报信息

企业只能申报本企业的信用承诺，不能代报、替报

承诺主体	承诺项目名称	承诺期限	承诺日期	状态	操作
西安德信利和信息科技有限公司	榆林市燃压生分储冷储物冷设备项目	1年	2021-09-27	已完成	查看

常见问题 注意事项

企业登录问题

- 网站账号注册和登录验证都是经省统一验证中心进行
- 网站只支持账号+密码方式登录
- 不支持手机短信验证、支付宝等其他方式登录
- 如果企业已在政务网注册，直接用该账号登录即可
- 如果忘记账号密码，可到政务服务网通过其他方式登录政务网查看账号

常见问题 注意事项

陕西省统一身份验证验证页面进入方式：

- > 政务服务网登录地址 <https://sfrz.shaanxi.gov.cn>
- > [信用中国（陕西榆林）](#) 页面链接
- > [陕西政务服务网（榆林）](#) 页面链接





附件二：中小微企业划型标准

中小微企业划型标准如下：					
行业名称	指标名称	计量单位	中型	小型	微型
农、林、牧、渔	营业收入 (Y)	万元	$500 \leq Y < 20000$	$50 \leq Y < 500$	$Y < 50$
工业	从业人员 (X)	人	$300 \leq X < 1000$	$20 \leq X < 300$	$X < 20$
	营业收入 (Y)	万元	$2000 \leq Y < 40000$	$300 \leq Y < 2000$	$Y < 300$
建筑业	营业收入 (Y)	万元	$6000 \leq Y < 80000$	$300 \leq Y < 6000$	$Y < 300$
	资产总额 (Z)	万元	$5000 \leq Z < 80000$	$300 \leq Z < 5000$	$Z < 300$
批发业	从业人员 (X)	人	$20 \leq X < 200$	$5 \leq X < 20$	$X < 5$
	营业收入 (Y)	万元	$5000 \leq Y < 40000$	$1000 \leq Y < 5000$	$Y < 1000$
零售业	从业人员 (X)	人	$50 \leq X < 300$	$10 \leq X < 50$	$X < 10$
	营业收入 (Y)	万元	$500 \leq Y < 20000$	$100 \leq Y < 500$	$Y < 100$
交通运输业	从业人员 (X)	人	$300 \leq X < 1000$	$20 \leq X < 300$	$X < 20$
	营业收入 (Y)	万元	$3000 \leq Y < 30000$	$200 \leq Y < 3000$	$Y < 200$
仓储业	从业人员 (X)	人	$100 \leq X < 200$	$20 \leq X < 100$	$X < 20$
	营业收入 (Y)	万元	$1000 \leq Y < 30000$	$100 \leq Y < 1000$	$Y < 100$
邮政业	从业人员 (X)	人	$300 \leq X < 1000$	$20 \leq X < 300$	$X < 20$
	营业收入 (Y)	万元	$2000 \leq Y < 30000$	$100 \leq Y < 2000$	$Y < 100$



住宿业	从业人员 (X)	人	$100 \leq X < 300$	$10 \leq X < 100$	$X < 10$
	营业收入 (Y)	万元	$2000 \leq Y < 10000$	$100 \leq Y < 2000$	$Y < 100$
餐饮业	从业人员 (X)	人	$100 \leq X < 300$	$10 \leq X < 100$	$X < 10$
	营业收入 (Y)	万元	$2000 \leq Y < 10000$	$100 \leq Y < 2000$	$Y < 100$
信息传输业	从业人员 (X)	人	$100 \leq X < 2000$	$10 \leq X < 100$	$X < 10$
	营业收入 (Y)	万元	$1000 \leq Y < 100000$	$100 \leq Y < 1000$	$Y < 100$
软件和信息技术服务业	从业人员 (X)	人	$100 \leq X < 300$	$10 \leq X < 100$	$X < 10$
	营业收入 (Y)	万元	$1000 \leq Y < 10000$	$50 \leq Y < 1000$	$Y < 50$
房地产开发经营	营业收入 (Y)	万元	$1000 \leq Y < 200000$	$100 \leq X < 1000$	$X < 100$
	资产总额 (Z)	万元	$5000 \leq Z < 10000$	$2000 \leq Y < 5000$	$Y < 2000$
物业管理	从业人员 (X)	人	$300 \leq X < 1000$	$100 \leq X < 300$	$X < 100$
	营业收入 (Y)	万元	$1000 \leq Y < 5000$	$500 \leq Y < 1000$	$Y < 500$
租赁和商务服务业	从业人员 (X)	人	$100 \leq X < 300$	$10 \leq X < 100$	$X < 10$
	资产总额 (Z)	万元	$8000 \leq Z < 120000$	$100 \leq Z < 8000$	$Y < 100$
其他未列明行业	从业人员 (X)	人	$100 \leq X < 300$	$10 \leq X < 100$	$X < 10$
<p>说明：上述标准参照《关于印发中小企业划型标准规定的通知》（工信部联企业〔2011〕300号），大型、中型和小型企业须同时满足所列指标的下限，否则下划一档；微型企业只须满足所列指标中的一项即可。</p>					

附件三：榆政财采发[2023]9号

榆林市财政局文件

榆政财采发〔2023〕9号

榆林市财政局关于转发《陕西省财政厅 中国人民银行西安分行关于深入推进政府采购 信用融资业务的通知》的通知

各县市区、榆林高新区、榆神工业区财政局，市级各单位，各政府采购代理机构，各政府采购供应商：

现将《陕西省财政厅 中国人民银行西安分行关于深入推进政府采购信用融资业务的通知》转发你们，请遵照执行。

附件：《陕西省财政厅 中国人民银行西安分行关于深入推进政府采购信用融资业务的通知》



陕西省财政厅 中国人民银行西安分行 文件

陕财办采〔2023〕5号

陕西省财政厅 中国人民银行西安分行 关于深入推进政府采购信用融资业务的通知

各设区市、杨凌示范区、韩城市财政局，中国人民银行西安分行营业管理部、陕西省各中心支行、杨凌支行，省级各单位，各政府采购代理机构，各政府采购供应商，国家开发银行陕西省分行、各政策性银行陕西省分行、各国有商业银行陕西省分行、各股份制商业银行西安分行、各城市商业银行西安分行、邮政储蓄银行陕西省分行、长安银行、西安银行、陕西省农村信用社联合社、陕西秦农农村商业银行、各外资银行（中国）西安分行：

—1—

为深化我省政府采购制度改革，发挥政府采购政策功能，缓解中小企业融资难题，优化政府采购营商环境，根据《中国人民银行 银保监会 发展改革委 工业和信息化部 财政部 市场监管总局 证监会 外汇局关于进一步强化中小微企业金融服务的指导意见》（银发〔2020〕120号）和《陕西省中小企业政府采购信用融资办法》（陕财办采〔2018〕23号）等相关规定，陕西省政府采购综合管理平台（陕西省政府采购网）已实现与中国人民银行征信中心应收账款融资服务平台（以下简称“中征平台”）的互联互通，并在全省推广应用。现就做好中征平台政府采购信用融资业务（即“政采贷”业务）有关事项通知如下：

一、提高对政府采购信用融资工作重要性的认识

政府采购信用融资是指在政府采购过程中，银行机构以信用审查为基础，依据政府采购中标（成交）合同，按照优于一般企业贷款条件向申请融资的中小企业提供资金支持的一种融资模式。政府采购信用融资是解决中小企业发展资金不足的重要举措，对优化政府采购营商环境、促进中小企业高质量发展和转型升级具有重要意义。各级各部门要认真贯彻落实支持中小企业发展的各项政策措施，充分认识政府采购信用融资对缓解中小企业融资难、融资贵问题的重要性，准确把握政策，积极主动作为，提高企业融资获得感和便利性，促进企业持续健康发展。

二、政府采购信用融资基本原则

（一）政府引导，市场运作。各级财政部门、人民银行分支

机构应加强沟通协作，做好政策引导，深挖政府采购信用融资业务潜力，为推广中征平台融资业务提供有力支持，鼓励企业规范融资，充分发挥市场在资源配置中的决定性作用，激发银行机构、企业等各类市场主体活力。

（二）银企自愿，风险自担。银行机构自主决定是否提供信用融资服务以及贷款额度，企业自主决定是否参加融资活动并自主选择合作银行，任何单位和个人不得干预企业选择银行机构及融资方式、干预银行机构向企业提供贷款。扎实做好风险防控，银企双方自行承担风险，各级财政部门、人民银行分支机构不提供任何形式的担保。

（三）统一平台，分级实施。各级财政部门、人民银行分支机构结合当地实际，按照本通知要求细化具体措施，稳妥、规范推进中征平台政府采购信用融资业务开展。

三、规范业务流程，促进政府采购信用融资顺利开展

（一）融资申请及协议签订。有融资需求的政府采购供应商可结合自身情况在中征平台自主选择银行机构及融资产品，凭政府采购合同向银行机构提出融资申请。银行机构对政府采购供应商进行融资信息审查，决定是否提供融资。双方达成融资意向后签订融资协议，并约定政府采购项目合同回款账户。

（二）回款账户锁定及成交反馈。政府采购合同签订前确定融资的，政府采购供应商将约定的政府采购项目回款账户在合同中予以明确。政府采购合同签订后确定融资的，如需修改回款账

户信息，政府采购供应商向采购单位提出变更合同账户申请，经采购单位确认后办理合同变更手续。已经发生融资业务的政府采购合同，回款账户原则上不得变更，确需变更的，政府采购供应商须向银行机构提交书面申请，经银行机构同意后方可提交采购单位进行变更。财政部门根据银行机构反馈的融资成交信息，对相应的政府采购合同进行标记。

（三）贷款资金放还。银行机构对政府采购供应商融资申请审核通过后，应及时发放贷款。政府采购供应商应当根据融资协议约定按时归还贷款。

四、落实工作职责，推进政府采购信用融资落地见效

（一）财政部门。各级财政部门要做好中征平台政府采购信用融资业务的政策引导，及时推送政府采购信用融资需要的合同信息，加强政府采购供应商的监督管理，督促采购单位依法公开政府采购合同信息，确保信息真实有效。

（二）人民银行。人民银行分支机构负责与中征平台的沟通协调，做好辖内银行机构、政府采购供应商入驻中征平台的政策引导，协助政府采购供应商顺利开展政府采购信用融资业务。加强对银行机构的监督和指导，定期统计、汇总和通报银行机构中征平台政府采购信用融资业务开展情况。做好政策宣传，提高中征平台的知名度。

（三）银行机构。各地方法人银行机构有意向开展政府采购信用融资业务的，应加快接入中征平台并开通政府采购信用融资

功能模块，在开展业务前应向同级财政部门 and 人民银行分支机构报备，并提供以下材料：银行机构基本情况、政府采购信用融资产品及具体方案（包括产品名称、申请条件、业务流程、贷款额度、贷款利率、贷款期限、审批时限、优惠承诺、风控措施等）。全国性银行需向上级行申请开展中征平台政府采购信用融资业务的权限，协助政府采购供应商完成中征平台账号的申请开通，在风险可控、业务可持续的基础上，积极开展政府采购信用融资业务，推动中征平台政府采购信用融资规模迅速增长。各银行机构要建立绿色通道，配备专人负责中征平台政府采购信用融资业务，做好融资全流程服务。

已与陕西省政府采购融资平台直接对接的银行机构可按原方式与程序开展业务。

（四）采购部门。各采购单位要及时进行采购合同备案和公告，便于银行机构查询和办理融资业务，配合做好回款账户的锁定及变更核准，按照约定支付合同款项，将资金支付到贷款银行的回款账户，保障贷款资金安全回收，降低融资风险，提高银行机构放贷积极性。

（五）政府采购代理机构。各政府采购代理机构要发挥桥梁纽带作用，主动宣传政府采购信用融资政策，配合银行机构和政府采购供应商开展政府采购信用融资业务，在采购文件和中标（成交）通知书中列明政府采购信用融资提示条款，告知政府采购供应商在中标（成交）后可申请融资。

(六) 政府采购供应商。有融资需求的政府采购供应商要通过中征平台注册账号，向银行机构提供融资申请资料，不得随意变更已约定的融资回款账户，依法合规使用贷款资金。

五、工作要求

(一) 加强组织协调。各级财政部门、人民银行分支机构要建立工作协作机制，将政府采购信用融资作为政府采购支持中小企业发展的重要抓手，按照任务分工，细化工作措施，确保政府采购信用融资相关政策落实落细。

(二) 加强跟踪督办。对于已融资的政府采购项目，各级财政部门督促采购单位及时公开合同信息、锁定回款账户和按时支付合同款项。各级人民银行分支机构定期通报辖内中征平台政府采购信用融资业务开展情况，并将其纳入银行机构的年度综合考核评价体系。

(三) 加强政策支持。人民银行分支机构对开展政府采购信用融资业务的银行机构在央行内部评级、再贷款、再贴现等方面给予支持。银行机构对申请相关业务的中小企业给予融资利率优惠，不得另行收取任何费用，切实降低企业融资成本。

(四) 加强政策宣传。各级财政部门、人民银行分支机构要通过组织银企对接会、业务推介会等方式向中小企业宣讲政府采购信用融资政策，确保政府采购供应商知晓相关政策。各银行机构要落实好金融服务中小微企业敢贷、愿贷、能贷、会贷长效机制要求，积极向企业宣传推介中征平台政府采购信用融资业务，

共同营造共知、共用、共享的政府采购信用融资氛围。

- 附件：1.中征平台“政采贷”业务流程图
2.中征平台政府采购供应商用户注册流程



(主动公开)

附件1

中征平台“政采贷”业务流程图

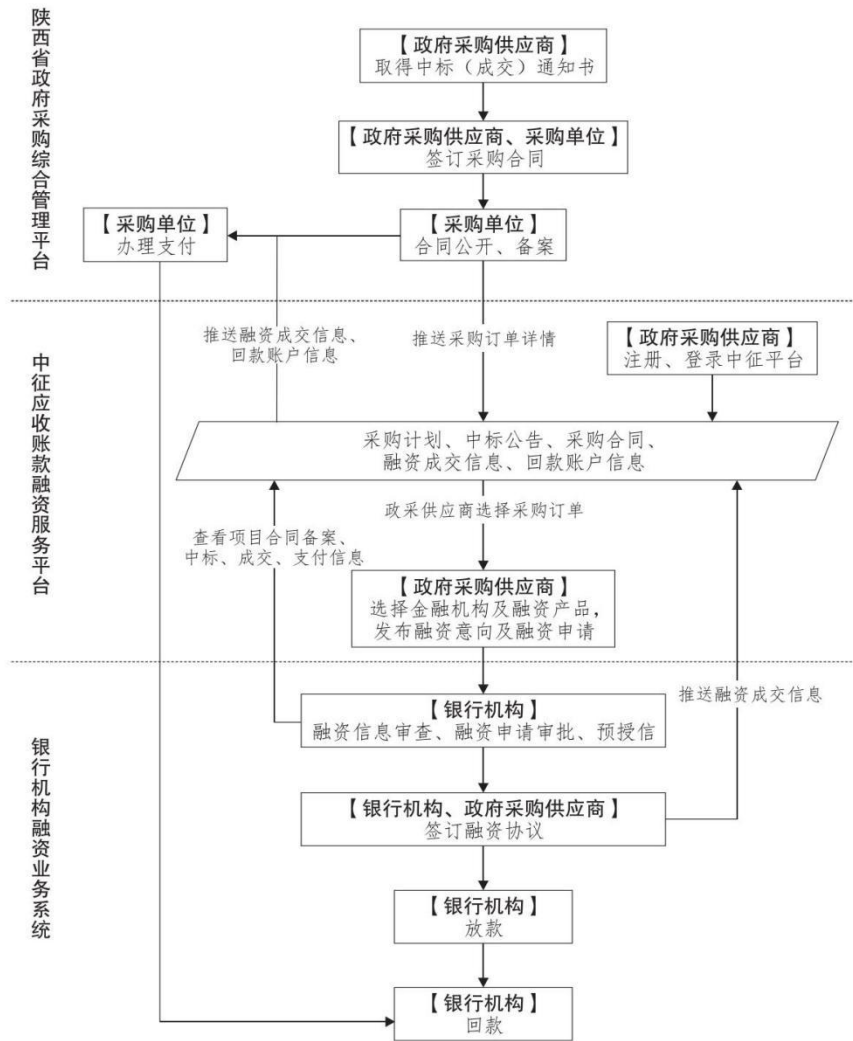

附件2

中征平台政府采购供应商用户注册流程

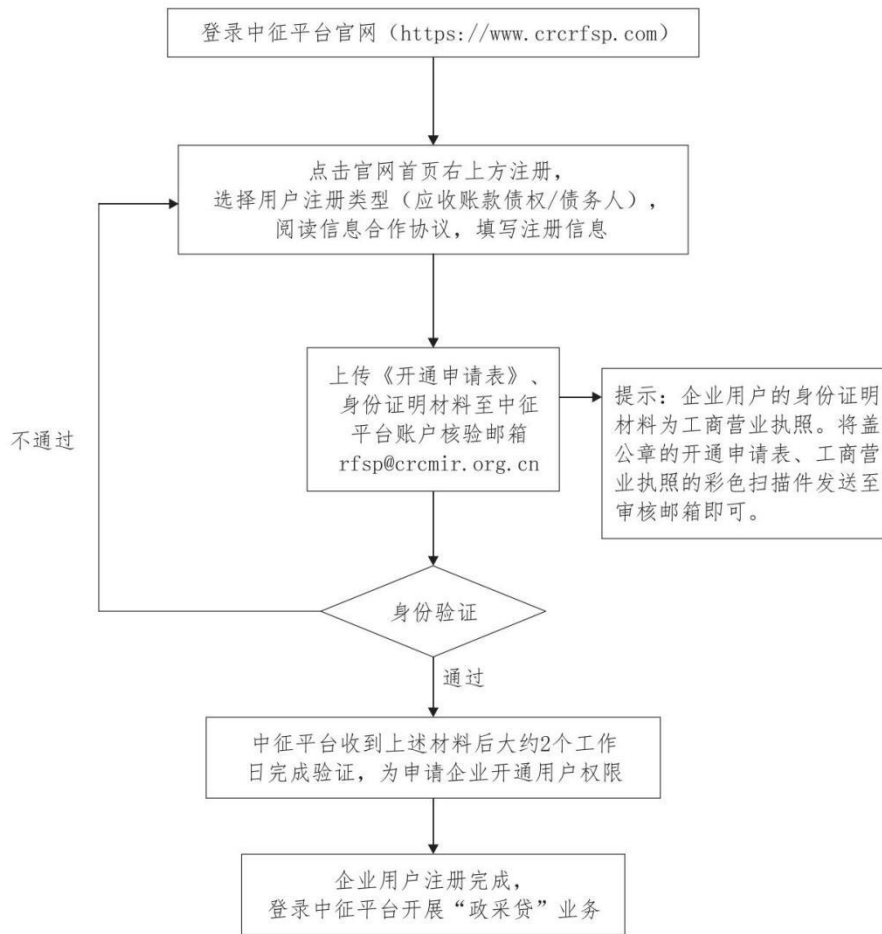

陕西省财政厅办公室

2023年4月14日印发



陕西中财招标代理有限公司

陕西中财招标代理有限公司

地 址：陕西省榆林市航宇路建设局对面陕西中财集团二楼

邮 编：719000

电 话：0912-8101110

传 真：0912-8101110
