

西安市机关事务服务中心市政府办公区中央空调机组大修项目

项目编号：ZJZBSX-220602-9924

竞争性磋商文件



招 标 人：西安市机关事务管理局

采购代理机构：陕西中经招标有限公司

二〇二二年六月



目 录

第一章 竞争性磋商公告	3
第二章 供应商须知及附表	7
供应商须知附表	7
供应商须知	11
第一部分 磋商程序	11
第二部分 磋商文件	12
第三部分 磋商响应文件的编制	13
第四部分 磋商响应文件的递交	14
第五部分 磋商响应文件的评审	15
第六部分 处罚、询问和质疑	15
第三章 采购内容及要求	22
第四章 合同主要条款（参考）	32
第五章 磋商响应文件格式	35
第一部分 投标函	37
第二部分 法定代表人/负责人授权委托书	38
第三部分 磋商报价表	40
第四部分 分项报价表	41
第五部分 供应商基本要求	42
第六部分 中小企业声明函（服务）	45
第七部分 残疾人福利性单位声明函	49
第八部分 监狱企业证明函	50
第九部分 供应商企业关系关联承诺书	51
第十部分 拒绝政府采购领域商业贿赂承诺书	52
第十一部分 商务响应表	53
第十二部分 技术响应表	54
第十三部分 技术服务方案	55
第十四部分 同类项目成功业绩	57
附件 封袋正面标识式样	58
第六章 评标办法	59



第一章 竞争性磋商公告

西安市机关事务服务中心市政府办公区中央空调机组大修项目竞争性磋商公告

西安市机关事务服务中心市政府办公区中央空调机组大修项目的潜在供应商应在西安市长安北路 8B 陕西高速大厦 16 楼（省体育场东门向北 50 米浙商银行南侧门上 16 楼）获取采购文件，并于 2022 年 6 月 28 日 09 时 30 分（北京时间）前提交响应文件。

一、项目基本情况：

- 1、项目编号：ZJZBSX-220602-9924
- 2、项目名称：西安市机关事务服务中心市政府办公区中央空调机组大修项目
- 3、采购方式：竞争性磋商
- 4、预算金额：650000.00 元
- 5、最高限价：650000.00 元
- 6、采购需求：

合同包 1(市政府办公区中央空调机组大修)：

合同包预算金额：650000.00 元

品目号	品目名称	采购标的	数量（单位）	技术规格、参数及要求	品目预算（元）	最高限价（元）
1-1	空调电梯维修和保养服务	市政府办公区中央空调机组大修	1(项)	详见采购文件	650000.00	650000.00

本合同包不接受联合体投标

合同履行期限：按磋商文件商务条款执行（具体服务起止日期可随合同签订时间相应顺延）。

二、申请人的资格要求

- 1、满足《中华人民共和国政府采购法》第二十二条规定
- 2、落实政府采购政策需满足的资格要求：（1）《政府采购促进中小企业发展管理办法》（财库〔2020〕46 号）；

(2)《财政部 司法部关于政府采购支持监狱企业发展有关问题的通知》(财库〔2014〕68号)；

(3)《财政部发展改革委生态环境部市场监管总局关于调整优化节能产品、环境标志产品政府采购执行机制的通知》(财库〔2019〕9号)；

(4)《市场监管总局办公厅关于扩大参与实施政府采购节能产品、环境标志产品认证机构范围的通知》(市监认证函〔2019〕513号)；

(5)《三部门联合发布关于促进残疾人就业政府采购政策的通知》(财库〔2017〕141号)。

3、本项目的特定资格要求：

(1)供应商为响应招标并参加投标的合法注册的企业法人、事业法人或其他组织。企业法人应提供合法有效的标识有统一社会信用代码的营业执照；事业法人应提供事业单位法人证书；其他组织应提供合法登记证明文件；

(2) 供应商应授权合法的人员参加投标全过程，其中法定代表人/负责人直接投标，须提交法定代表人/负责人身份证明书和身份证。法定代表人/负责人授权代表参加投标的，须出具法定代表人/负责人授权书及授权代表身份证；

(3) 具备中华人民共和国住房和城乡建设部颁发的机电工程施工总承包三级（含）以上资质或建筑机电安装工程专业承包三级（含）以上资质，同时具备有效的企业安全生产许可证。

(4)财务状况报告：提供2020年或2021年度经审计的完整财务审计报告，或其开标前三个月内银行出具的资信证明，或财政部门认可的政府采购专业担保机构出具的投标担保函。

(5)社会保障资金缴纳证明：提供投标文件递交截止日前一年内已缴存的任意一个月的社会保障资金缴存单据或社保机构开具的社会保险参保缴费情况证明，依法不需要缴纳社会保障资金的单位应提供相关证明材料。

(6)税收缴纳证明：提供投标文件递交截止日前一年内已缴纳的任意一个月的纳税证明或完税证明，纳税证明或完税证明上应有代收机构或税务机关的公章，依法免税的单位应提供相关证明材料。

(7) 书面声明（信用记录）：参加本次政府采购活动前3年内在经营活动中没有重大违纪，以及未被列入失信被执行人、重大税收违法案件当事人名单、政府采购严重违法失信行为记录名单的书面声明。

(8) 提供具有履行合同所必需的设备和专业技术能力的承诺书。

三、 获取采购文件

时间：2022年06月16日至2022年06月23日，每午上午09:00:00至11:30:00，下午13:30:00至16:30:00（北京时间，法定节假日除外）；

地点：西安市长安北路8B陕西高速大厦16楼（省体育场东门向北50米浙商银行南侧门上16楼）

方式：现场获取

售价：免费获取

四、 响应文件递交

截止时间：2022年06月28日09时30分00秒（北京时间）

地点：西安市长安北路8B陕西高速大厦16楼（省体育场东门向北50米浙商银行南侧门上16楼）第一会议室。

五、 开启

时间：2022年06月28日09时30分00秒（北京时间）

地点：西安市长安北路8B陕西高速大厦16楼（省体育场东门向北50米浙商银行南侧门上16楼）第一会议室

六、 公告期限

自本公告发布之日起3个工作日。

七、 其他补充事宜

1、本项目因疫情防控需求，支持线上或线下报名，线上报名：文件获取时间内（法定节假日除外）供应商应提供单位介绍信、经办人身份证复印件及标书款汇款凭证（标书免费获取的不需要此项）加盖投标人公章的扫描件发送至邮箱877581736@qq.com，并及时联系采购代理机构确认，联系电话：029-87888601转8006，采购代理机构在收到以上资料后，通过邮箱向供应商发售招标文件，请及时查收。线下报名：文件获取时间内（法定节假日除外）供应商应携带单位介绍信、经办人身份证复印件加盖供应商公章前往西安市长安北路8B陕西高速大厦16楼（南口）进行现场报名。

2、疫情防控期间，各供应商尽量只委托一名持绿色健康码的代表前来获取招标文件、投标，核酸检测根据政府疫情防控的要求进行查验，开标全程佩戴口罩，做好防护。

3、采购代理机构报名联系方式：87888601-8006；

- 4、电子邮件：877581736@qq.com;
- 5、开户名称：陕西中经招标有限公司;
- 6、开户银行：中国工商银行股份有限公司西安南关支行;
- 7、账 号：3700021509024616202;

注意：以上账户为招标文件费和中标服务费专用账户。

八、凡本次采购提出询问，请按以下方式联系。

1、采购人信息：

名称：西安市机关事务管理局

地址：西安市凤城八路 109 号市行政中心 5 号楼

联系电话：029-86768801

2、采购代理机构信息

名称：陕西中经招标有限公司

地址：陕西省西安市碑林区长安北路 8B 高速经纬大厦 16 层

联系方式：029-87888601

3、项目联系方式

项目联系人：张锦、盖莲花、郭燕妮

电 话：029-87888601

陕西中经招标有限公司

2022 年 06 月 16 日



第二章 供应商须知及附表

供应商须知附表

序号	内容	内 容
1	投标保证金	为提高招标采购效率，精简招投标流程，持续优化营商环境，降低投标企业交易成本，降低中小企业参加招标采购项目投标的门槛，本项目不收取投标保证金。
2	磋商文件疑问提交时间	2022年06月24日11:30前
3	磋商文件答疑时间	2022年06月24日16:30前
4	响应文件份数	纸质版：提供正本一份、副本三份（若正本与副本不符，以正本为准，副本可以为正本的复印件）； 电子版：一份（U盘拷贝，U盘不退，电子版应为PDF（PDF文件为完整签字、盖章的正本扫描件）与WORD格式各一份，电子版与纸质版不符，以纸质版正本为准）。
5	中标服务费	招标代理服务费（即中标服务费）由中标单位支付，收费标准参照 <u>中华人民共和国国家计划委员会计价格[2002]1980号文</u> 计算收取；具体收费额以招标代理机构出具的发票为准。
6	磋商有效期	投标截止之日起 <u>90</u> 日历天
7	磋商报价轮次	两轮（磋商响应文件中报价为第一轮，评标现场为最终报价）
8		<p>供应商法定代表人或被授权人手持身份证原件（或能够证明身份信息的法定证件）参加磋商大会。下列各项（1-8项）装订于响应文件中，资格审查以正本为准。</p> <p>1、供应商为响应招标并参加投标的合法注册的企业法人、事业法人或其他组织。企业法人应提供合法有效的标识有统一社会信用代码的营业执照；事业法人应提供事业单位法人证书；其他组织应提供合法登记证明文件；</p>



	磋商资格审查资料	<p>2、供应商应授权合法的人员参加投标全过程，其中法定代表人/负责人直接投标，须提交法定代表人/负责人身份证明书和身份证。法定代表人/负责人授权代表参加投标的，须出具法定代表人/负责人授权书及授权代表身份证；</p> <p>3、具备中华人民共和国住房和城乡建设部颁发的机电工程施工总承包三级（含）以上资质或建筑机电安装工程专业承包三级（含）以上资质，同时具备有效的企业安全生产许可证。提供复印件加盖投标人鲜章。</p> <p>4、财务状况报告：提供2020年或2021年度经审计的完整财务审计报告，或其开标前三个月内银行出具的资信证明，或财政部门认可的政府采购专业担保机构出具的投标担保函。</p> <p>5、社会保障资金缴纳证明：提供投标文件递交截止日前一年内已缴存的任意一个月的社会保障资金缴存单据或社保机构开具的社会保险参保缴费情况证明，依法不需要缴纳社会保障资金的单位应提供相关证明材料。</p> <p>6、税收缴纳证明：提供投标文件递交截止日前一年内已缴纳的任意一个月的纳税证明或完税证明，纳税证明或完税证明上应有代收机构或税务机关的公章，依法免税的单位应提供相关证明材料。</p> <p>7、书面声明（信用记录）：参加本次政府采购活动前3年内在经营活动中没有重大违纪，以及未被列入失信被执行人、重大税收违法案件当事人名单、政府采购严重违法失信行为记录名单的书面声明。</p> <p>8、提供具有履行合同所必需的设备和专业技术能力的承诺书。</p> <p>以上资质由采购人或采购人授权的采购代理机构在评审前审核，若采购人或采购代理机构对资质有疑问的可由评审专家协助审查，缺少其中一项或某项达不到采购文件要求的，均视为资格审查不合格，资格审查不合格按无效处理，不能参与下一步招标活动。如投标人的各类证书正在变更、年检的，须有相应的行业管理部门出具书面证明，并注明证书主要相关内容。</p>
--	----------	---



9	响应文件的密封与提交	<p>响应文件总计 2 个封包：</p> <p>封包 1：磋商响应文件（正本，副本，电子版 U 盘）</p> <p>封包 2：磋商报价表（注意：单独提交的磋商报价表必须同响应文件正本中的磋商报价表一致，否则按废标处理）；</p> <p>各封包在封口及相关部位加盖投标人供应商公章及法定代表人或委托代理人签名或盖章。</p>
11	信用信息查询	<p>1、采购人将在资格审查阶段通过【信用中国（www.creditchina.gov.cn）】、【中国政府采购网（www.ccgp.gov.cn）】网站对投标文件中的《投标人书面声明函》的信用情况进行甄别。对列入失信被执行人、重大税收违法案件当事人名单、政府采购严重违法失信行为记录名单及其他不符合《中华人民共和国政府采购法》第二十二条规定条件的投标人，根据《关于在政府采购活动中查询及使用信用记录有关问题的通知》（财库〔2016〕125 号）的第二条第（三）款规定，其投标或成交资格将被取消。</p> <p>2、投标人在参加政府采购活动前 3 年内因违法经营被禁止在一定期限内参加政府采购活动，期限届满的，可以参加政府采购活动的，但投标人应提供相关证明材料。</p> <p>3、投标人信用记录查询的时间段为“招标公告发布之日（含当日）至提交投标文件截止之日（不含当日）”。信用记录查询的结果，可以纸质截图或将截图保存至电子介质的形式留存。投标人未如实填报《书面声明》的，视为“投标人提供虚假材料谋取中标、成交的”行为。</p> <p>4、两个以上的自然人、法人或者其他组织组成一个联合体，以一个投标人的身份共同参加政府采购活动的，应当对所有联合体成员进行信用记录查询，联合体成员存在不良信用记录的，视同联合体存在不良信用记录。</p>
12	签订合同	<p>中标人持中标通知书与西安市机关事务管理局签订相关合同。</p>
13	中标结果公示期限	<p>一个工作日</p>



14	履约保证金	无
15	现场踏勘	无
16	复印件或扫描件要求	<u>所有要求提供复印件或扫描件的文件和资料，投标文件正本必须加盖投标单位鲜章，复印件或扫描件字迹清晰可辨，由于字迹不清造成不能正常判读引起的后果由投标人自行承担。</u>
17	公告网址	陕西省政府采购网 http://www.ccgp-shaanxi.gov.cn/



供应商须知

第一部分 磋商程序

1、采购方式

本次采购采用竞争性磋商的方式，采购人及其委托的采购代理机构采用以国家法律规定的邀请方式确定参加磋商的供应商。

负责人专指其他组织等非法人机构的负责人。

2、磋商程序

2.1 在规定的时间内由供应商将磋商响应文件提交给采购代理机构，由磋商委员会对磋商响应文件进行评审。

2.2 就技术、商务及价格进行磋商，经过磋商委员会的评审确定最终成交供应商。

3、合格供应商的条件

3.1、具有符合、承认并承诺履行本磋商文件各项规定的国内供应商均可参加投标。

3.2、供应商必须是已在中国境内依法登记注册并仍有效存续的供应商，并且其所持有的由工商行政管理局所核发的有效的营业执照上所载明的营业期限余额应当不少于本次采购的相关合同基本义务履行所需期限。否则，评标委员会有权视情况决定是否拒绝其本次投标。

3.3、供应商应遵守有关的国家法律、法规和条例，具备《中华人民共和国政府采购法》和本文件中规定的条件：

- (1) 具有独立承担民事责任的能力（含各种所有制结构）；
- (2) 具有良好的商业信誉和健全的财务会计制度；
- (3) 具有履行合同所必需的设备和专业技术能力；
- (4) 具有依法缴纳税收和社会保障资金的良好记录；
- (5) 参加此项采购活动前三年内，在经营活动中没有重大违法记录；
- (6) 具有邀请书第二项规定的资质条件。

3.4、具有法人资格且与其他法人具有控股关联关系的供应商的特别规则如下：

(1) 同一集团、总公司或母公司等，连同其下属的全资子公司或(持股 50%以上的)绝对控股子公司等(非控股子公司除外)，只能由一家参加同一分包的投标，否则评标委员会有权视情况决定是否允许其自行决定撤回部分供应商只保留其中一家，或径行决定

对该集团、总公司、母公司等连同其下属子公司一并拒绝。

(2) 单位负责人为同一人或者存在控股、管理关系的不同单位，不得参加同一标段投标或者未划分标段的同一招标项目投标。

3.5、需要落实的政府采购政策

依据《中华人民共和国政府采购法》和《中华人民共和国政府采购实施条例》的有关规定，落实政府采购“优先购买节能环保产品、扶持小微企业、监狱企业、福利企业”等相关政策。

(1) 《政府采购促进中小企业发展管理办法》（财库〔2020〕46号）；

(2) 《财政部 司法部关于政府采购支持监狱企业发展有关问题的通知》（财库〔2014〕68号）；

(3) 《国务院办公厅关于建立政府强制采购节能产品制度的通知》（国办发〔2007〕51号）；

(4) 《节能产品政府采购实施意见》（财库〔2004〕185号）；

(5) 《环境标志产品政府采购实施的意见》（财库〔2006〕90号）；

(6) 《三部门联合发布关于促进残疾人就业政府采购政策的通知》（财库〔2017〕141号）。

3.7、如供应商代表不是法定代表人，须持有《法定代表人授权委托书》（按磋商文件格式填写）。

4、磋商费用

供应商应承担所有与准备和参加磋商有关的费用，代理机构和采购人在任何情况下均无义务和责任承担这些费用。

第二部分 磋商文件

1、供应商应认真阅读竞争性磋商文件所有的事项、格式、条款和技术规格等。如供应商没有按照磋商文件要求提交全部资料，或者磋商响应文件没有对磋商文件在各方面都做出实质性响应是供应商的风险，并可能导致其报价被拒绝。

2、磋商文件的澄清及修改

2.1 参与本项目的投标人对技术要求有不清楚的地方，也可与招标人进行沟通。任何要求对招标文件进行澄清的投标人，均应在供应商须知附表第2项规定的时间前将需答疑、澄清的内容以书面（传真）形式送达采购代理机构，采购代理机构将予以答复（答

复中不包括问题的来源），答复内容将于供应商须知附表第3项规定的时间前以书面的形式（可传真）通知所有招标文件收受人，投标人应立即以书面形式（可传真）回复确认已收到澄清文件。对磋商文件中有难以理解或参数有疑义的内容，须在规定时间内提交书面资料，否则视为对招标文件再无疑义，因此带来的一切不利后果由投标单位自负。

2.2 采购单位可主动地或在解答供应商提出的澄清问题时对磋商文件进行修改，磋商文件的修改应以书面形式通知采购代理机构，由采购代理机构通知所有购买磋商文件的供应商，并对其具有约束力。供应商在收到上述通知后，应立即向采购代理机构以书面形式回函确认。

2.3 为使供应商有足够的时间对磋商响应文件的修改部分进行研究，采购单位有权决定是否延长磋商截止期。

第三部分 磋商响应文件的编制

1、磋商范围及磋商响应文件中计量单位的使用

1.1 本次招标内容为一个整体，投标人不得只投其中的一部分或选项投标报价。

1.2 磋商响应文件中所使用的计量单位，除磋商文件中有特殊要求外，应采用中华人民共和国法定计量单位。

2、磋商响应文件构成

供应商应完整地按磋商文件提供的磋商响应文件格式填写磋商响应文件。

3、报价

3.1 所有价格均为人民币报价，包括零件费、拆解、检修、保养、人工费、税金、利润等所涉及本项目的全部费用。报价表中标明的价格在合同执行过程中是固定不变的，不得以任何理由予以变更。只允许有一个报价，任何有选择的报价将不予接受。供应商应根据采购要求进行报价。报价单中不得漏填项目。

进口产品（如果有的话）的交货价应是全套产品送达使用地点的价格，报价按税前以人民币报价，招标人及招标代理机构不接受任何未办理合法进口手续的非国内生产产品的投标报价。

3.2 供应商认为其他将会发生的费用。

3.3 磋商报价超出采购预算的按无效标处理。

4、保证金

4.1 本项目不收取投标保证金。

5、有效期

供应商的磋商响应文件应在规定的递交磋商响应文件截止日后的90天内保持有效，有效期不满足要求的磋商响应文件将被视为非实质性响应而予以拒绝。

6、磋商响应文件的签署及规定

6.1 磋商响应文件一律采用胶装方式左侧装订，磋商响应文件正本和副本必须统一使用 A4 幅面纸双面打印。磋商响应文件采用纸质封面。

6.2 投标人应按本须知的相关要求准备磋商响应文件，每套文件须清楚的标明“正本”、“副本”。若正本和副本有差异，以正本为准。

6.3 磋商响应文件的正本需打印，并由投标人或经正式授权的代表在磋商响应文件上签字，签字的授权代表须以书面形式出具的“授权证书”附在磋商响应文件中。磋商响应文件的副本可采用正本的复印件。

6.4 除投标人对错误处必须修改外，全套磋商响应文件应无涂改或行间插字和增删。如有任何行间插字、涂改和增删，插字、涂改和增删处必须加盖公章才有效。

6.5 电报、电话、传真形式的磋商响应文件概不接受。

第四部分 磋商响应文件的递交

1、磋商响应文件的密封和标记

详见供应商须知附表第 9 项。

如果供应商未按上述要求密封及加写标记，采购单位对磋商响应文件的误投或过早启封概不负责。

2、截止期

2.1 供应商应在竞争性磋商邀请书中规定的截止日期和时间内，将磋商响应文件递交至竞争性磋商邀请书中规定的地址。

2.2 采购单位有权按本须知的规定，通过修改磋商文件延长磋商响应文件递交的截止期。在此情况下，采购单位和供应商受截止期制约的所有权利和义务均应延长至新的截止期。

2.3 采购代理机构将拒绝并原封退回在本须知规定的截止期后收到的任何磋商响应文件。

3、磋商响应文件的修改与撤回

3.1 磋商响应文件递交以后，如果供应商提出书面修改或撤标要求，在磋商响应文

件递交截止时间前送达竞争性磋商邀请书中规定的地点的，采购代理机构将予以接受。

3.2 供应商对磋商响应文件的修改或撤回通知应按本须知规定编制、密封、标记和发送。

3.3 在截止期之后，供应商不得对其磋商响应文件做任何修改。

3.4 从截止期至供应商在磋商响应文件格式中确定的报价有效期之间，供应商不得撤回其磋商响应文件。

第五部分 磋商响应文件的评审

详见第六章《评标办法》

第六部分 处罚、询问和质疑

1、供应商对采购事项有疑问的，应当按照《政府采购质疑和投诉办法》规定，以书面形式向招标人或代理机构提出，经法定代表人签字并加盖公章。

2、供应商认为采购文件、采购过程、中标或者成交结果使自己的权益受到损害的，可以在知道或者应知其权益受到损害之日起7个工作日内，以书面形式向采购人、采购代理机构提出质疑。

3、供应商对招标文件条款或技术参数有异议的，应当在开标前通过澄清或修改程序提出。供应商已经参与开标，并于开标后对招标文件提出质疑的，其质疑应当被视为无效质疑。在法定质疑期内对采购文件只能是一次性提出针对同一采购程序环节的质疑。

4、提出质疑的供应商（以下简称质疑供应商）应当是参与所质疑项目采购活动的供应商。潜在供应商已依法获取其可质疑的采购文件的，可以对该文件提出质疑。

5、对采购文件提出质疑的，应当在获取采购文件或者采购文件公告期限届满之日起7个工作日内提出。

6、供应商提出质疑应当提交质疑函（质疑函范本见附件1）和必要的证明材料。质疑函应当包括下列内容：（一）供应商的姓名或者名称、地址、邮编、联系人及联系电话；（二）质疑项目的名称、编号；（三）具体、明确的质疑事项和与质疑事项相关的请求；（四）事实依据；（五）必要的法律依据；（六）提出质疑的日期。供应商为自然人的，应当由本人签字；供应商为法人或者其他组织的，应当由法定代表人、主要负责人，或者其授权代表签字或者盖章，并加盖公章。按照“谁主张、谁举证”的原则，

质疑书应当附上相关证明材料，否则质疑将视为无有效证据支持，将被予以驳回。

7、有下列情形之一的，属于无效质疑，代理机构可不予受理：

7.1、未在有效期限内提出质疑的；

7.2、质疑未以书面形式提出的；

7.3、所提交材料未明示属于质疑材料的；

7.4、质疑书没有法定代表人签署本人姓名或印盖本人姓名章并加盖供应商公章；

质疑书由参加采购项目的授权代表签署本人姓名或印盖本人姓名章的，没有法定代表人的特别授权；质疑书加盖合同专用章的；

7.5、质疑书未提供有效联系人或联系方式的；

7.6、质疑事项已经进入投诉或者诉讼程序的；

7.7、其它不符合受理条件的情形。

8、招标人或代理机构将在收到书面质疑后7个工作日内审查质疑事项，作出答复或相关处理决定，并以书面形式通知质疑供应商和其他有关供应商，但答复的内容不涉及商业秘密。若质疑涉及政府采购制度或程序，将被转交政府采购的管理部门审查。

9、供应商对评审过程、中标或者成交结果提出质疑的，采购人、采购代理机构可以组织原评标委员会、竞争性谈判小组、询价小组或者竞争性磋商小组协助答复质疑。

10、质疑人有下列情形之一的，代理机构应驳回质疑：

10.1、质疑缺乏事实和法律依据的；

10.2、质疑人捏造事实、提供虚假材料，或在一定期限内多次质疑而无实据的；

10.3、质疑已经处理并答复后，质疑人就同一事项又提起质疑且未提供新的有效证据的；

10.4、其他根据相关法律、法规应当予以驳回的情形。

11、供应商进行虚假和恶意质疑的，代理机构可以提请有关部门将其列入不良记录名单，在一至三年内禁止参加政府采购活动，并将处理决定在相关政府采购媒体上公布。

12、采购人、采购代理机构认为供应商质疑不成立，或者成立但未对中标、成交结果构成影响的，继续开展采购活动；认为供应商质疑成立且影响或者可能影响中标、成交结果的，按照下列情况处理：

（一）对采购文件提出的质疑，依法通过澄清或者修改可以继续开展采购活动的，澄清或者修改采购文件后继续开展采购活动；否则应当修改采购文件后重新开展采购活

动。

（二）对采购过程、中标或者成交结果提出的质疑，合格供应商符合法定数量时，可以从合格的中标或者成交候选人中另行确定中标、成交供应商的，应当依法另行确定中标、成交供应商；否则应当重新开展采购活动。

质疑答复导致中标、成交结果改变的，采购人或者采购代理机构应当将有关情况书面报告本级财政部门。

13、质疑供应商对采购人、采购代理机构的答复不满意，或者采购人、采购代理机构未在规定时间内作出答复的，可以在答复期满后 15 个工作日内向本办法第六条规定的财政部门提起投诉（投诉书范本见附件 2）。



附件 1

质疑函范本

一、质疑供应商基本信息

质疑供应商：_____

地址：_____ 邮编：_____

联系人：_____ 联系电话：_____

授权代表：_____

联系电话：_____

地址：_____ 邮编：_____

二、质疑项目基本情况

质疑项目的名称：_____

质疑项目的编号：_____ 包号：_____

采购人名称：_____

采购文件获取日期：_____

三、质疑事项具体内容

质疑事项 1：_____

事实依据：_____

法律依据：_____

质疑事项 2

.....

四、与质疑事项相关的质疑请求

请求：_____

签字(签章)：

公章：

日期：

质疑函制作说明：

1. 供应商提出质疑时，应提交质疑函和必要的证明材料。
2. 质疑供应商若委托代理人进行质疑的，质疑函应按要求列明“授权代表”的有关内容，并在附件中提交由质疑供应商签署的授权委托书。授权委托书应载明代理人的姓名或者名称、代理事项、具体权限、期限和相关事项。
3. 质疑供应商若对项目的某一分包进行质疑，质疑函中应列明具体分包号。
4. 质疑函的质疑事项应具体、明确，并有必要的事实依据和法律依据。
5. 质疑函的质疑请求应与质疑事项相关。
6. 质疑供应商为自然人的，质疑函应由本人签字；质疑供应商为法人或者其他组织的，质疑函应由法定代表人、主要负责人，或者其授权代表签字或者盖章，并加盖公章。



附件 2

投诉书范本

一、投诉相关主体基本情况

投诉人：_____

地 址：_____ 邮编：_____

法定代表人/主要负责人：_____

联系电话：_____

授权代表：_____ 联系电话：_____

地 址：_____ 邮编：_____

被投诉人 1：_____

地 址：_____ 邮编：_____

联系人：_____ 联系电话：_____

被投诉人 2

.....

相关供应商：_____

地 址：_____ 邮编：_____

联系人：_____ 联系电话：_____

二、投诉项目基本情况

采购项目名称：_____

采购项目编号：_____ 包号：_____

采购人名称：_____

代理机构名称：_____

采购文件公告：是/否 公告期限：_____

采购结果公告：是/否 公告期限：_____

三、质疑基本情况

投诉人于_____年__月__日，向_____提出质疑，质疑事项为：_____



采购人/代理机构于_____年__月__日,就质疑事项作出了答复/没有在法定期限内作出答复。

四、投诉事项具体内容

投诉事项 1: _____

事实依据: _____

法律依据: _____

投诉事项 2

.....

五、与投诉事项相关的投诉请求

请求: _____

签字(签章):

公章:

日期:

投诉书制作说明:

1. 投诉人提起投诉时,应当提交投诉书和必要的证明材料,并按照被投诉人和与投诉事项有关的供应商数量提供投诉书副本。

2. 投诉人若委托代理人进行投诉的,投诉书应按要求列明“授权代表”的有关内容,并在附件中提交由投诉人签署的授权委托书。授权委托书应当载明代理人的姓名或者名称、代理事项、具体权限、期限和相关事项。

3. 投诉人若对项目的某一分包进行投诉,投诉书应列明具体分包号。

4. 投诉书应简要列明质疑事项,质疑函、质疑答复等作为附件材料提供。

5. 投诉书的投诉事项应具体、明确,并有必要的事实依据和法律依据。

6. 投诉书的投诉请求应与投诉事项相关。

7. 投诉人为自然人的,投诉书应当由本人签字;投诉人为法人或者其他组织的,投诉书应当由法定代表人、主要负责人,或者其授权代表签字或者盖章,并加盖公章。

第三章 采购内容及要求

一、项目概况

对市政府办公区 1 号、5 号中央空调机组压缩机进行全面拆解检修保养，更换压缩机内部机械磨损零件及各部分密封部件，必须返厂维修，维修结束后在试车台进行机组震动测试，同时出具试车报告，达到合格使用标准后方可交付使用。

二、维修设备清单

(一) 预防性检修 19XR5 ST-6 需用零件表

项目	零件名称	零件号	数量	备注说明
1	吸气垫片	CT99QX960	2	
2	平衡管 O 环	KK71EW229	2	
3	吸气 O 环	KK71EU174	1	
4	迷宫 O 环	KK71EW269	1	
5	迷宫铜垫片	AU52NA171	6	
6	迷宫气封 O 环	KK71EW015	1	
7	叶轮薄垫片	02XR55006301	1	必须为进口件
8	保养零件套装		1	参考 19XR5 保养零件表
9	高速轴推力校正		1	如有需求
10	电机端盖 O 环	KK71EU172	1	
11	传动箱 O 环	KK71EU172	2	
12	扩压器外 O 环	KK71EU173	1	
13	扩压器底 O 环	KK71EU172	1	
14	端子板 O 环	KK71EW128	1	
15	高速轴后端轴承	02XR55001501	1	
16	电机端低速轴承	02XR55011401	1	
17	压缩机端低速轴承	02XR55005301	1	
18	扩压器轴 O 环	KK71EW235	1	
19	扩压器前 O 环	KK71EU175	1	
20	喷管 O 环	KK71EW912	1	



21	喷管 0 环	KK71EW906	1	
----	--------	-----------	---	--

(二) 压缩机大修清单表

项目	零件名称	数量	备注说明
1	钝头导叶及套件	2	
2	吸气垫片	4	
3	平衡管 0 环	4	
4	吸气 0 环	2	
5	迷宫 0 环	2	
6	迷宫铜垫片	12	
7	迷宫气封 0 环	2	
8	叶轮薄垫片	2	进口
9	电机端盖 0 环	2	
10	传动箱 0 环	2	
11	扩压器外 0 环	4	
12	扩压器底 0 环	2	
13	端子板 0 环	2	
14	高速轴后端轴承	2	
15	扩压器轴	2	
16	内扩	2	
17	扩压器执行器	2	
18	扩压器轴 0 环	2	
19	扩压器前 0 环	2	
20	喷管 0 环	2	
21	喷管 0 环	2	
22	接线柱	2	
23	制冷剂 R134A	40	
24	绝缘腻子胶带	12	
25	高速轴组件	2	
26	叶轮	2	



27	迷宫	2	
28	维修辅材	2	
29	机组吊装费	2	
30	联合调试	2	
31	技术服务费	2	

三、压缩机检修工序

1. 搭建维修用支架，以便压缩机的拆解
2. 将机组内冷媒泵出至专用钢瓶内
3. 拆除压缩机吸气弯管及吸气腔
4. 将压缩机与机体分离，并将吸、排气口进行封闭，装箱打包
5. 货运至上海工厂
6. 在工厂维修车间检查压缩机吸气腔及导叶执行机构各部分（包括：滑轮，惰轮，钢丝，转动轴等）转动情况
7. 拆除压缩机轮盖，检查是否存在任何摩擦情况
8. 拔出叶轮，检查叶轮是否存在任何损伤、摩擦或过热
9. 根据叶轮外观情况，如有需要检测叶轮前后紧固间隙
10. 取出叶轮厚/薄垫片，检查是否存在任何损伤、摩擦或过热
11. 拆除叶轮迷宫，检查内外梳齿是否存在任何损伤、摩擦
12. 拆除电机端盖，检查电机定转子间隙及内侧接线柱情况
13. 拆除电机定子，检查电机定子是否存在任何损伤、摩擦或过热
14. 整体吊卸传动箱组件，检查大小齿轮啮合情况
15. 拆卸电机端迷宫，检查梳齿是否存在任何损伤、摩擦
16. 从传动箱组件中分解出高速轴组件和低速轴转子组件
17. 测量高速轴推力间隙，并记录比对标准值
18. 如有必要，更换推力轴承组件零件，如推力块、调整块等；REB 高速轴更换滚珠轴承组
19. 更换电机端和压缩机端低速轴承
20. 更换高速轴后端轴承
21. 对装备可变扩压器（SRD）的压缩机，检查并调校内外扩间隙
22. 按压缩机检修技术规范，重新组装压缩机

- 23. 更换并调整叶轮薄垫片，以使流道间隙达到压缩机技术规范
- 24. 更换全新的密封圈及垫片，包括：吸气垫片、吸气 O 环、迷宫 O 环、迷宫气封 O 环、迷宫铜垫片、平衡管 O 环、电机端盖 O 环、传动箱先后 O 环、扩压器内/外/底 O 环等
- 25. 压缩机气密性测试
- 26. 试车台运行测试
- 27. 提供试车报告

四、19XR 离心机组各零件位置如下图：

19XR 零备件清单

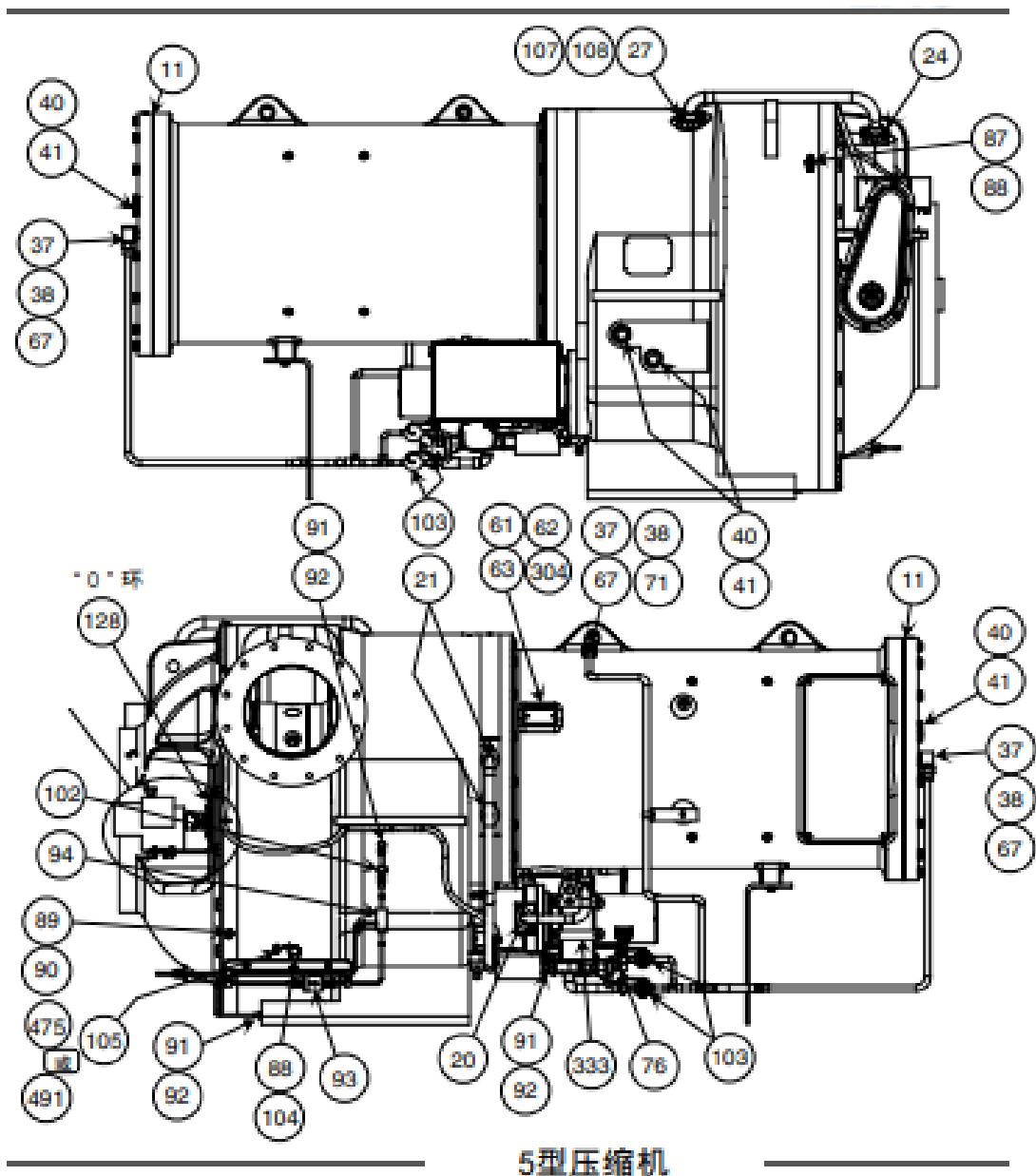

19XR零备件清单

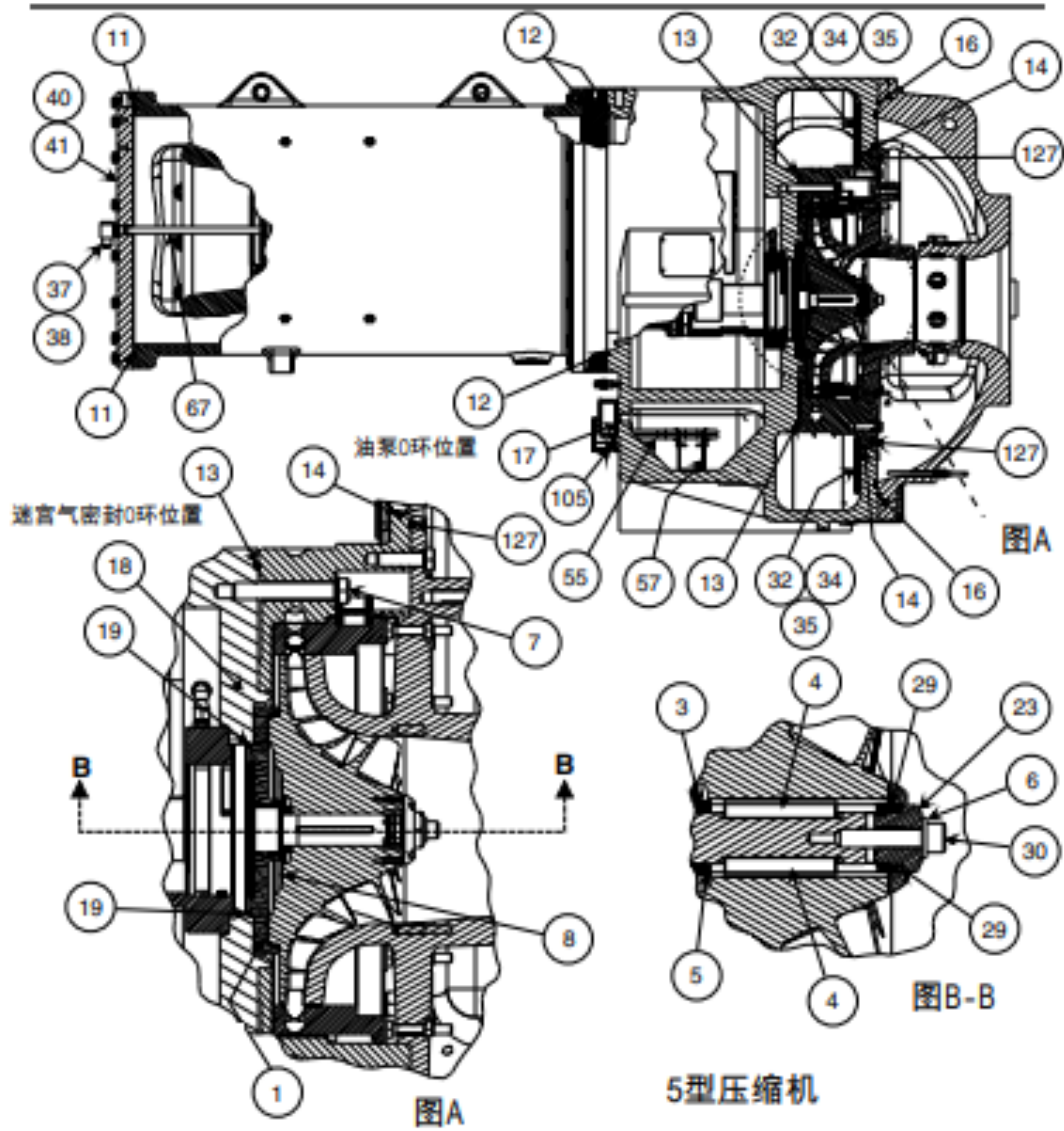

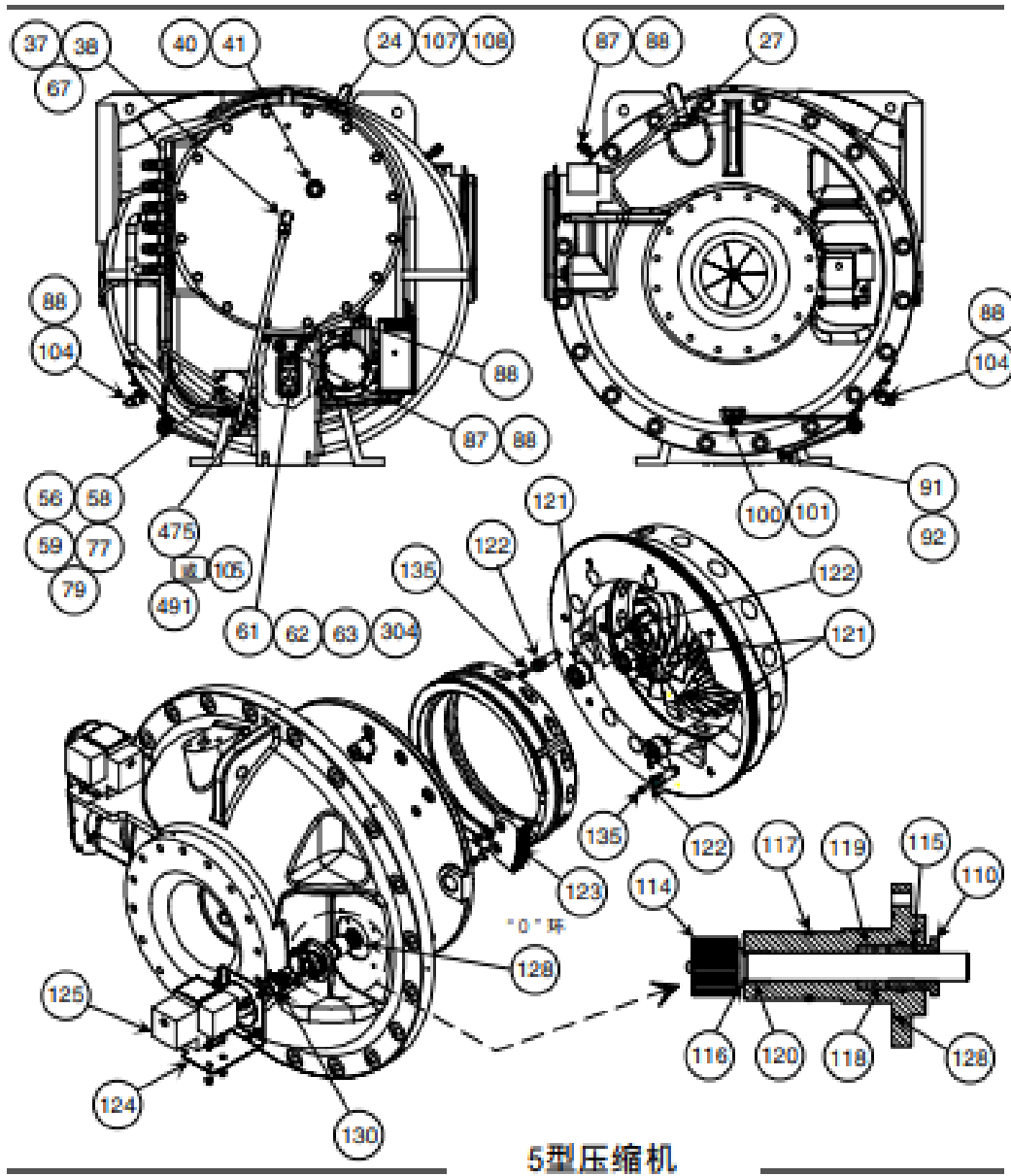

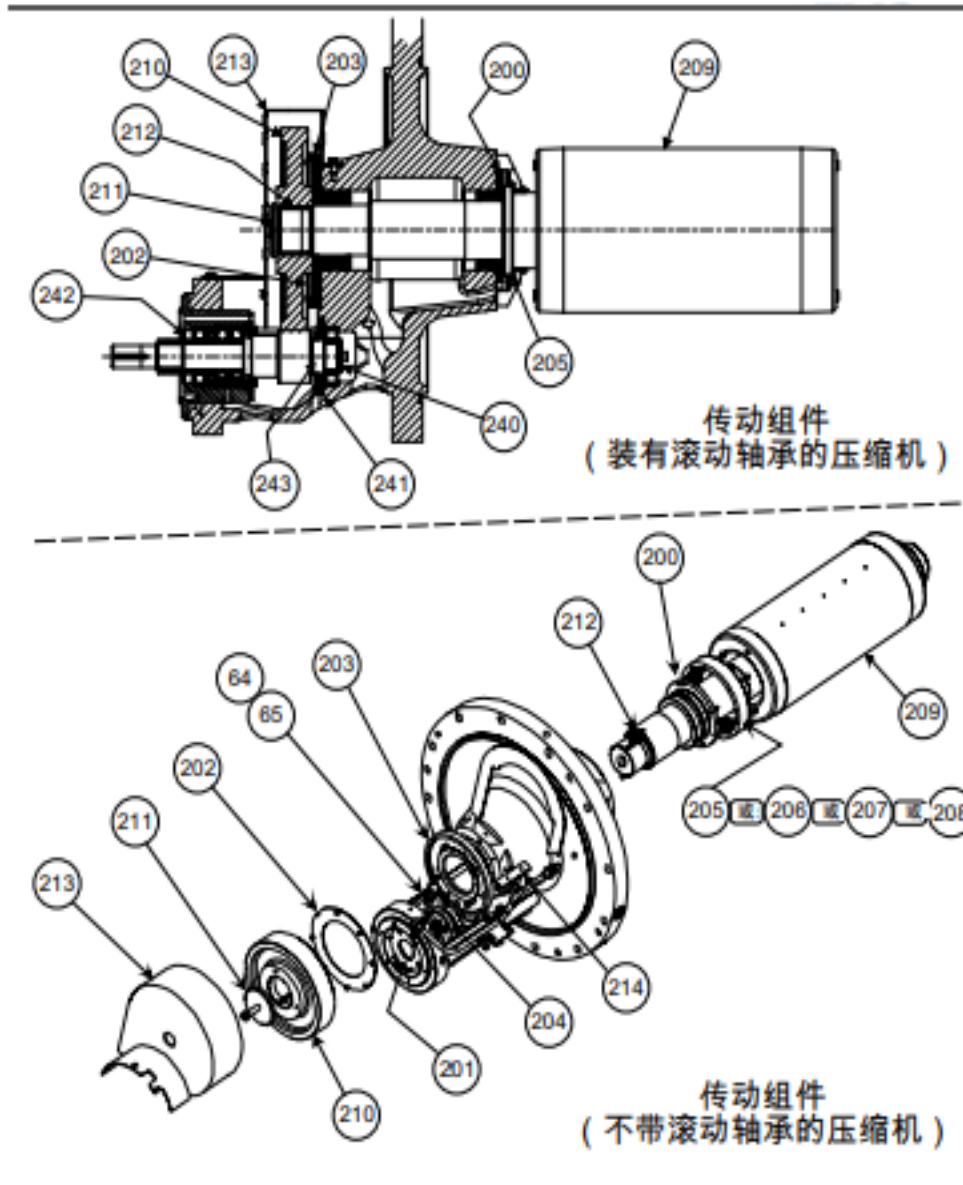

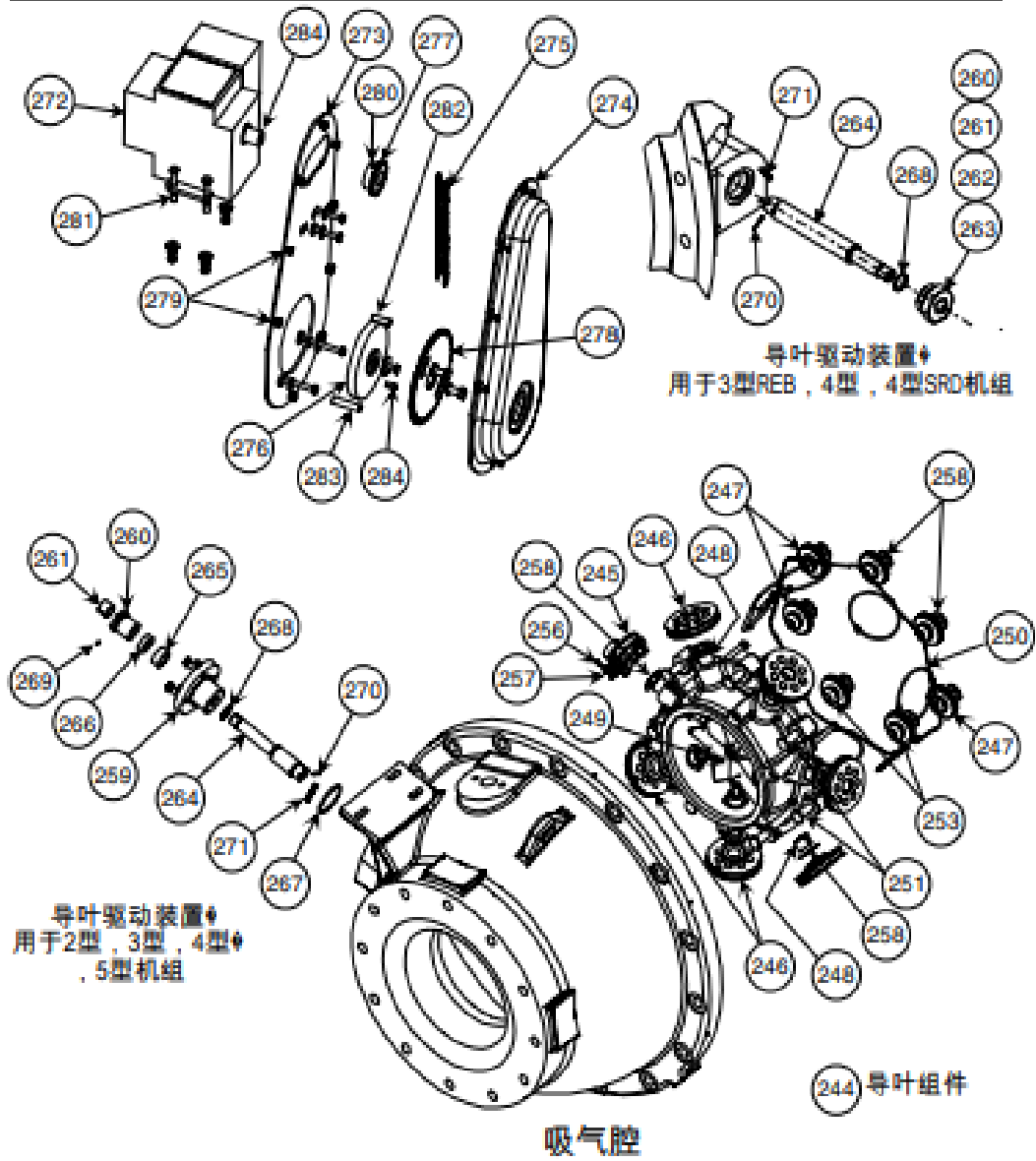

五、商务要求

1、交付条件：

(1) 设备安装地点：西安市凤城八路 109 号、市政府办公区制冷机房。

(2) 项目工期：合同签订后 75 日历天内施工完毕，施工期间不得影响办公（此日期包含拆除、维修、安装、调试、验收、交付使用等所有日历天）。

2、合同价款

合同总价一次性包死，不受市场价格变化因素的影响。

3、款项结算

(1) 付款方式：压缩机维修完成，返回现场，经甲方确认后支付 50% 款项，压缩机完成安装、调试，机组运行正常后，30 日内支付剩余 50% 款项。

(2) 支付方式：银行转账。

(3) 结算方式：投标单位持中标通知书、合同、发票，与采购人结算。

4、验收需求

(1) 竣工后首先自检合格出具自检合格报告。

(2) 持自检合格报告会同甲方验收小组验收，以检测合格报告为验收合格依据。

5、售后服务需求

(1) 安装完成验收合格后对更新的全部设备进行 2 年免费质保。

(2) 质保期内突发设备故障乙方在接到甲方通知后 2 个小时内赶到现场处理故障。

（乙方需有全年 24 小时抢修电话）。



施工安全规定

为了确保西安市机关事务服务中心市政府办公区防火、防盗、保证办公区内清洁安静的办公环境，所有进入办公区施工的单位必须遵守以下规定：

一、进入办公区内禁止吸烟，禁止明火，禁止携带易燃易爆品进入办公区，需要用电设备供电的由西安市机关事务服务中心项目管理部门指定接线点用电。

二、施工人员进入办公区内施工必须佩戴西安市机关事务服务中心统一配发的施工人员进出通行证。

三、施工期间不得损坏办公区内原有设施，未经许可不得在墙面打眼或其他方式损坏楼内基础设施，需要临时破坏性施工的，必须经过西安市机关事务服务中心许可，交相应的施工保障押金，待施工完毕修复验收合格后持验收单与押金条退施工保障金。

四、施工期间有较大噪音的项目必须避开办公时间，或做隔音措施，不得影响正常办公。

五、施工人员严格遵守西安市机关事务服务中心规定，除施工区域外，不得在办公区内其它区域滞留。

六、施工前报需要施工项目详细资料、施工资质、图纸、施工方案，经西安市机关事务服务中心项目管理部门审核，不符合国家安全规定的产品一律禁止使用。

七、针对消防系统、高低压配电系统、安防系统等国家有相关规定的特种作业施工，施工单位必须具备相关资质，施工人员必须具备有效的操作上岗证进行施工。

八、施工单位违反上述规定的勒令停工，责任由施工方承担。

九、施工承包单位负责施工期间的安全保障工作，确保施工人员人身安全，按国标做好施工安全防护。

施工单位代表签字： (单位盖章) 年 月 日	备注
--	----



- 1、竣工后首先自检合格出具自检合格报告。
- 2、持自检合格报告会同甲方验收小组共同验收，以设备厂家出具的检测合格报告为验收合格依据。

六、售后服务需求

- 1、安装完成验收合格后对更新的全部设备进行 2 年免费质保。
- 2、质保期内突发设备故障乙方在接到甲方通知后 2 个小时内赶到现场处理故障。（乙方需有全年 24 小时抢修电话）。

七、争议处理

甲乙双方如对协议条款规定的理解有异议，或者对与协议有关的事项发生争议，合同执行中发生争议的，甲、乙双方应协商解决，协商达不成一致时，可向甲方所在地人民法院提请诉讼。

八、其他

- 1、本合同自签订之日起生效。
- 2、合同一式捌份，采购人肆份，中标单位贰份、中标单位办理结算壹份、代理机构壹份。
- 3、未尽事宜由双方在签订合同时具体明确。

甲方（公章）：
法人或授权代表：（签字）
电话：
签署日期： 年 月 日

乙方（公章）：
法人或授权代表：（签字）
电话：
签署日期： 年 月 日

鉴定方（公章）：招标代理公司
法人或授权代表：（签字）
电话：
签署日期： 年 月 日



附件 A

序号	服务内容	时限	完成标准
1			详见服务内容及要求
2			详见服务内容及要求
3			
4			



第五章 磋商响应文件格式

正本或副本

XXXXX 项目

磋商响应文件

项目 编号：_____

供 应 商：_____（盖单位公章）

法定代表人或

法定授权代表人：_____（签字或盖章）

联 系 电 话：_____

日 期：_____ 年_____ 月_____ 日



目 录

- 1 投标函（格式）
- 2 法定代表人/负责人授权委托书
- 3 磋商报价表
- 4 分项报价表
- 5 供应商基本要求
- 6 中小企业声明函
- 7 残疾人福利性单位声明函
- 8 监狱企业证明函
- 9 供应商企业关系关联承诺书
- 10 拒绝政府采购领域商业贿赂承诺书
- 11 商务响应表
- 12 技术响应表
- 13 技术服务方案
- 14 同类项目成功业绩



第一部分 投标函

致：陕西中经招标有限公司

_____ (投标单位全称) 授权_____ (全名、职务) 为全权代表，参加贵单位组织_____项目 (编号为_____) 的磋商活动，并进行投标。为此，我方郑重声明如下：

1、愿意按照磋商文件中的全部要求，提供合格的产品及完善的技术服务，履行合
同的责任和义务。

2、按照磋商文件的规定，完成总体服务的磋商总价为：

人民币 (大写) _____，小写_____。

3、我方提交的磋商响应文件正本_____份、副本_____份，电子 (U 盘) 文档_____份、
磋商报价表_____份。

4、如果我单位中标，我们将履行磋商文件中规定的每一项要求，按质、按期、按
量完成总体维修和服务。

5、我们理解，最低报价不是成交的唯一条件，你们有选择供货商中标的权力。

6、我方愿意按《中华人民共和国民法典》履行自己的全部义务和责任。

7、我方的磋商响文件有效期为投标截止之日起_____日历天，若我方中标，磋商
响文件有效期延长至合同执行完毕。

8、同意贵方可能另外要求的与本磋商有关的任何证据和资料。

9、我们同意，如果中标，向陕西中经招标有限公司交纳中标服务费。

10、所有关于本次投标的函电，请按下列地址联系。

供应商名称：_____ (公章)

地址：_____ 邮编：_____

电话：_____ 传真：_____

法人代表或授权代表 (签字或盖章)：_____

投标日期：_____年___月___日



第二部分 法定代表人/负责人授权委托书

致：陕西中经招标有限公司

本人_____（姓名）系_____（供应商名称）的法定代表人或负责人，现委托_____（姓名）为我方法定授权代表人。法定授权代表人根据授权，以我方名义签署、澄清、说明、补正、递交、撤回、修改_____（项目名称）的投标文件、签订合同和处理有关事宜，其法律后果由我方承担。

委托期限：自投标截止之日起_____天（磋商有效期不得少于 90 天，否则按无效标处理。）法定授权代表人无转委托权。

供应商名称：_____（盖单位章）

法定代表人或负责人：_____（签字或盖章）

身份证号码：_____

授权代表人：_____（签字或盖章）

身份证号码：_____

_____年___月___日

以下粘贴法定代表人或负责人和法定授权代表人的身份证复印件：

<p>法定代表人/负责人身份证正反面复印件</p>	<p>法定授权代表人身份证正反面复印件</p>
---------------------------	-------------------------



法定代表人/负责人身份证明

供应商名称：_____

单位性质：_____

地 址：_____

成立时间：_____年_____月_____日

经营期限：_____

姓 名：_____性 别：_____

年 龄：_____职 务：_____

系_____（供应商名称）的法定代表人/负责人。

特此证明。

供应商名称：_____（盖单位章）

_____年_____月_____日

以下粘贴法定代表人/负责人身份证复印件：

法定代表人/负责人身份证正反面复印件



第三部分 磋商报价表

项目编号：_____

项目名称：_____

供应商名称：_____

单位：元(保留到小数点后 2 位)

维修费	工期（日历天）	质保期（年）	投标总报价
投标总报价（人民币大写）：			

说明：1、此表应提交二份原件。一份装订在《磋商响应文件》正本里，另一份单独密封在一个信封内，信封上注明“磋商报价表”字样，并由法定代表人或法定授权代表人签字或盖章，并加盖供应商公章，投标时单独递交。

2、磋商总价包括零件费、拆解、检修、保养、人工费、税金、利润等所涉及本项目的全部费用，合同执行期间不得调整交钥匙总价。

3、工期包含拆除、维修、安装、调试、验收、交付使用等所有日历天

4、所有报价保留小数点后两位，第三位按四舍五入计。

供应商全称(盖章)：

法定代表人或授权代表人(签字或盖章)：

日 期：



第四部分 分项报价表

项目编号：_____

项目名称：_____

供应商名称：_____

投标人按照第三章维修清单及项目特点以及现场踏勘所考虑到项目相关的内容进行分项报价，格式自拟。

供应商全称(盖章)：

法定代表人或授权代表人(签字或盖章)：

日期：



第五部分 供应商基本要求

提供投标人基本资格条件和特定资格条件证明材料，以及一切有利于本次投标的各类证明材料，所有证明材料均需提供加盖投标人公章的复印件。



格式

书面声明（信用记录）

致：陕西中经招标有限公司

_____（供应商名称）郑重声明，我方参加贵公司组织的_____项目（项目编号_____）的招标活动前三年内无重大违法活动记录，以及未被列入失信惩戒对象名单、失信被执行人名单、重大税收违法案件当事人名单、政府采购不良行为记录名单，符合《中华人民共和国政府采购法》规定的供应商资格条件。我方对此声明负全部法律责任。

特此声明。

注：成立不足三年的供应商提供自成立之日起至开标之日止的书面声明。

供应商全称(盖章):

法定代表人或授权代表人(签字或盖章):

日期:



具有履行合同所必需的设备和专业技术能力的承诺

致：陕西中经招标有限公司

_____（供应商名称）郑重声明，我公司具有履行合同所必需的设备和专业技术能力，在合同签订前后随时愿意提供相关证明材料，符合法律法规规定的资格条件。我方对以上承诺声明负全部法律责任。

特此声明。

供应商全称(盖章)：

法人代表人或法定授权代表人(签字或盖章)：

日 期：



第六部分 中小企业声明函（服务）

本公司郑重声明，根据《政府采购促进中小企业发展管理办法》（财库〔2020〕46号）的规定，本公司参加（单位名称）的（项目名称）采购活动，服务全部由符合政策要求的中小企业承接。相关企业的具体情况如下：

1. （标的名称），属于（采购文件中明确的所属行业）；承接企业为（企业名称），从业人员 人，营业收入为 万元，资产总额为 万元，属于（中型企业、小型企业、微型企业）；

2. （标的名称），属于（采购文件中明确的所属行业）；承接企业为（企业名称），从业人员 人，营业收入为 万元，资产总额为 万元，属于（中型企业、小型企业、微型企业）；

.....

以上企业，不属于大企业的分支机构，不存在控股股东为大企业的情形，也不存在与大企业的负责人为同一人的情形。

本项目采购标的对应的中小企业划分标准所属行业为其他未列明行业。

本企业对上述声明内容的真实性负责。如有虚假，将依法承担相应责任。

中小企业投标时，应提供声明函（按给定格式）。未提供或未按给定格式提供声明函的，将不能享受招标文件规定的价格扣除，但不影响投标文件的有效性。

注：从业人员、营业收入、资产总额填报上一年度数据，无上一年度数据的新成立企业可不填报。

企业名称（盖章）：

日期：

附：《中小企业划型标准规定》各行业划型标准

（一）农、林、牧、渔业。营业收入 20000 万元以下的为中小微型企业。其中，营业收入 500 万元及以上的为中型企业，营业收入 50 万元及以上的为小型企业，营业收入 50 万元以下的为微型企业。

（二）工业。从业人员 1000 人以下或营业收入 40000 万元以下的为中小微型企业。其中，从业人员 300 人及以上，且营业收入 2000 万元及以上的为中型企业；从业人员 20 人及以上，且营业收入 300 万元及以上的为小型企业；从业人员 20 人以下或营业收入 300 万元以下的为微型企业。

（三）建筑业。营业收入 80000 万元以下或资产总额 80000 万元以下的为中小微型企业。其中，营业收入 6000 万元及以上，且资产总额 5000 万元及以上的为中型企业；营业收入 300 万元及以上，且资产总额 300 万元及以上的为小型企业；营业收入 300 万元以下或资产总额 300 万元以下的为微型企业。

（四）批发业。从业人员 200 人以下或营业收入 40000 万元以下的为中小微型企业。其中，从业人员 20 人及以上，且营业收入 5000 万元及以上的为中型企业；从业人员 5 人及以上，且营业收入 1000 万元及以上的为小型企业；从业人员 5 人以下或营业收入 1000 万元以下的为微型企业。

（五）零售业。从业人员 300 人以下或营业收入 20000 万元以下的为中小微型企业。其中，从业人员 50 人及以上，且营业收入 500 万元及以上的为中型企业；从业人员 10 人及以上，且营业收入 100 万元及以上的为小型企业；从业人员 10 人以下或营业收入 100 万元以下的为微型企业。

（六）交通运输业。从业人员 1000 人以下或营业收入 30000 万元以下的为中小微型企业。其中，从业人员 300 人及以上，且营业收入 3000 万元及以上的为中型企业；从业人员 20 人及以上，且营业收入 200 万元及以上的为小型企业；从业人员 20 人以下或营业收入 200 万元以下的为微型企业。

（七）仓储业。从业人员 200 人以下或营业收入 30000 万元以下的为中小微型企业。其中，从业人员 100 人及以上，且营业收入 1000 万元及以上的为中型企业；从业人员 20 人及以上，且营业收入 100 万元及以上的为小型企业；从业人员 20 人以下或营业收入 100 万元以下的为微型企业。

（八）邮政业。从业人员 1000 人以下或营业收入 30000 万元以下的为中小微型企业。其中，从业人员 300 人及以上，且营业收入 2000 万元及以上的为中型企业；从业人员 20 人及以上，且营业收入 100 万元及以上的为小型企业；从业人员 20 人以下或营业收入

入 100 万元以下的为微型企业。

（九）住宿业。从业人员 300 人以下或营业收入 10000 万元以下的为中小微型企业。其中，从业人员 100 人及以上，且营业收入 2000 万元及以上的为中型企业；从业人员 10 人及以上，且营业收入 100 万元及以上的为小型企业；从业人员 10 人以下或营业收入 100 万元以下的为微型企业。

（十）餐饮业。从业人员 300 人以下或营业收入 10000 万元以下的为中小微型企业。其中，从业人员 100 人及以上，且营业收入 2000 万元及以上的为中型企业；从业人员 10 人及以上，且营业收入 100 万元及以上的为小型企业；从业人员 10 人以下或营业收入 100 万元以下的为微型企业。

（十一）信息传输业。从业人员 2000 人以下或营业收入 100000 万元以下的为中小微型企业。其中，从业人员 100 人及以上，且营业收入 1000 万元及以上的为中型企业；从业人员 10 人及以上，且营业收入 100 万元及以上的为小型企业；从业人员 10 人以下或营业收入 100 万元以下的为微型企业。

（十二）软件和信息技术服务业。从业人员 300 人以下或营业收入 10000 万元以下的为中小微型企业。其中，从业人员 100 人及以上，且营业收入 1000 万元及以上的为中型企业；从业人员 10 人及以上，且营业收入 50 万元及以上的为小型企业；从业人员 10 人以下或营业收入 50 万元以下的为微型企业。

（十三）房地产开发经营。营业收入 200000 万元以下或资产总额 10000 万元以下的为中小微型企业。其中，营业收入 1000 万元及以上，且资产总额 5000 万元及以上的为中型企业；营业收入 100 万元及以上，且资产总额 2000 万元及以上的为小型企业；营业收入 100 万元以下或资产总额 2000 万元以下的为微型企业。

（十四）物业管理。从业人员 1000 人以下或营业收入 5000 万元以下的为中小微型企业。其中，从业人员 300 人及以上，且营业收入 1000 万元及以上的为中型企业；从业人员 100 人及以上，且营业收入 500 万元及以上的为小型企业；从业人员 100 人以下或营业收入 500 万元以下的为微型企业。

（十五）租赁和商务服务业。从业人员 300 人以下或资产总额 120000 万元以下的为中小微型企业。其中，从业人员 100 人及以上，且资产总额 8000 万元及以上的为中型企业；从业人员 10 人及以上，且资产总额 100 万元及以上的为小型企业；从业人员 10 人以下或资产总额 100 万元以下的为微型企业。

（十六）其他未列明行业。从业人员 300 人以下的为中小微型企业。其中，从业人员 100 人及以上的为中型企业；从业人员 10 人及以上的为小型企业；从业人员 10 人以

采购编号：ZJZBSX-220602-9924



项目名称：西安市机关事务服务中心市政府办公区中央空调机组大修项目

下的为微型企业。



第七部分 残疾人福利性单位声明函

本单位郑重声明，根据《财政部 民政部 中国残疾人联合会关于促进残疾人就业政府采购政策的通知》（财库〔2017〕141号）的规定，本单位为符合条件的残疾人福利性单位，且本单位参加_____单位的_____项目采购活动提供本单位制造的货物（由本单位承担工程/提供服务），或者提供其他残疾人福利性单位制造的货物（不包括使用非残疾人福利性单位注册商标的货物）。

本单位对上述声明的真实性负责。如有虚假，将依法承担相应责任。

注：如果满足残疾人福利性条件，需提供投标企业注册地民政部门出具的残疾人福利性企业认定材料和货物制造企业注册地民政部门出具的残疾人福利性企业认定材料。对拟享受残疾人福利性企业价格折扣政策的投标产品及其报价单独作分类汇总。

残疾人福利性单位投标时，应提供声明函（按给定格式）。未提供或未按给定格式提供声明函的，其所投产品中的残疾人福利性单位生产的产品将不能享受招标文件规定的价格扣除，但不影响投标文件的有效性。

供应商全称(盖章)：

法定代表人或授权代表人(签字或盖章)：

日期：



第八部分 监狱企业证明函

根据财政部、司法部《关于政府采购支持监狱企业发展有关问题的通知》（财库〔2014〕68号）的规定，监狱企业是指由司法部认定的为罪犯、戒毒人员提供生产项目和劳动对象，且全部产权属于司法部监狱管理局、戒毒管理局、直属煤矿管理局，各省、自治区、直辖市监狱管理局、戒毒管理局，各地（设区的市）监狱、强制隔离戒毒所、戒毒康复所，以及新疆生产建设兵团监狱管理局、戒毒管理局的企业。

监狱企业参加政府采购活动时，应当提供由省级以上监狱管理局、戒毒管理局（含新疆生产建设兵团）出具的属于监狱企业的证明文件。

监狱企业投标时，应当提供由省级以上监狱管理局、戒毒管理局（含新疆生产建设兵团）出具的属于监狱企业的证明文件（格式不做要求）。未提供证明文件的不能享受招标文件规定的价格扣除，但不影响投标文件的有效性。



第九部分 供应商企业关系关联承诺书

1、供应商在本项目投标中，对相关控股、管理等关联关系说明如下。

1-1、管理关系说明：

我单位管理的具有独立法人的下属单位有：_____。

我单位的上级管理单位有：_____。

1-2、股权关系说明：

我单位控股的单位有：_____。

我单位被_____单位控股。

2、其他与本项目有关的利害关系说明：_____。

我单位承诺以上说明真实有效，无虚假内容或隐瞒。

备注：如果被举报经查实出具虚假承诺函的，将被取消投标资格，并按有关规定予以处理。

供应商全称(盖章)：

法定代表人或授权代表人(签字或盖章)：

日 期：



第十部分 拒绝政府采购领域商业贿赂承诺书

为响应党中央、国务院关于治理政府采购领域商业贿赂行为的号召，我公司在此庄严承诺：

- 1、在参与政府采购活动中遵纪守法、诚信经营、公平竞标。
- 2、不向政府采购人、采购代理机构和政府采购评审专家进行任何形式的商业贿赂以谋取交易机会。
- 3、不向政府采购代理机构和采购人提供虚假资质文件或采用虚假应标方式参与政府采购市场竞争并谋取中标、成交。
- 4、不采取“围标、陪标”等商业欺诈手段获得政府采购定单。
- 5、不采取不正当手段诋毁、排挤其他供应商。
- 6、不在提供商品和服务时“偷梁换柱、以次充好”损害采购人的合法权益。
- 7、不与采购人、采购代理机构政府采购评审专家或其它供应商恶意串通，进行质疑和投诉，维护政府采购市场秩序。
- 8、尊重和接受政府采购监督管理部门的监督和政府采购代理机构招标采购要求，承担因违约行为给采购人造成的损失。
- 9、不发生其他有悖于政府采购公开、公平、公正和诚信原则的行为。

供应商全称(盖章)：

法定代表人或授权代表人（签字或盖章）：

日 期：



第十一部分 商务响应表

项目编号：_____

项目名称：_____

供应商名称：_____

序号	磋商文件条目号	磋商文件商务要求	磋商响应文件商务响应描述	偏离
备注				

注：1、商务合同条款各条目是对投标人提出的最低要求，将作为招标人与中标人签定合同的基本要求。

2、凡是磋商响应文件的商务条款与磋商文件的商务条款之间存在负偏离（即不能满足磋商文件要求）的，必须在磋商响应文件的“商务响应表”中予以明确反映，否则在中标后一律不予考虑。如果在磋商响应文件的“商务响应表”之外发现上述负偏离的，评标时磋商委员会将作出对供应商不利的评估。

供应商全称(盖章)：

法人代表人或法定授权代表人(签字或盖章)：

日 期：



第十二部分 技术响应表

项目编号：_____

项目名称：_____

供应商名称：_____

序号	磋商文件条目号	磋商文件技术要求	磋商响应文件技术响应描述	偏离
备注				

注：1、供应商逐条进行技术响应，未逐条响应的按无效投标处理。

2、凡是磋商响应文件的技术条款与磋商文件的技术条款之间存在负偏离（即不能满足磋商文件要求）的，必须在磋商响应文件的“技术响应表”中予以明确反映，否则在中标后一律不予考虑。如果在磋商响应文件的“技术响应表”之外发现上述负偏离的，评标时磋商委员会将作出对供应商不利的评估。

供应商全称(盖章)：

法人代表人或法定授权代表人(签字或盖章)：

日期：



第十三部分 技术服务方案

投标供应商应按照磋商文件的要求，根据《采购内容及要求》《磋商评审细则》要求内容做出全面响应并编制技术服务方案。技术服务方案必须科学合理、真实可行，能充分体现出自身技术和专业优势。对含糊不清或欠具体明确之处，磋商委员会可视为投标供应商履约能力不足或响应不全。方案包含但不限于以下内容，各供应商自行编写：

- 1、投标供应商企业简介；
- 2、项目总体方案，针对采购人服务内容及技术要求制定详细服务方案；
- 3、质量保障方案；
- 4、项目组织计划；
- 5、实现项目要求人员配备情况介绍；
- 6、售后服务保障方案；
- 7、供应商认为有必要说明的其他问题。

注意：供应商应确保上述材料的真实性、有效性及合法性，否则，由此引起的任何责任都由供应商自行承担。

以上资料需装订在标书中可以是复印件但必须加盖供应商公章。



附

拟投入本项目的人员（应附相关证明资料。）

序号	姓名	性别	年龄	职务	职称	学历	参加工作年限

注意：投标单位应确保上述证明文件的真实性、有效性及合法性，否则，由此引起的任何责任都由投标单位自行承担。

以上资料需装订在标书中可以是复印件但必须加盖投标单位公章。



第十四部分 同类项目成功业绩

提供 2019 年 1 月 1 日至开标前的类似业绩合同(仅限于投标人自己实施的)，附委托合同复印件（加盖投标供应商公章）。

注：采购人及磋商委员会有权在评审中或评审结束后对供应商提交的上述资料真伪进行查证，一旦查实为虚假或伪造材料，代理机构有权取消供应商服务资格。其它企业按照评审排名依次替补。

供应商全称(盖章)：

法定代表人或授权代表人(签字或盖章)：

日 期：



附件 封袋正面标识式样

采购人名称：XXXXX

项目编号：ZJZBSX-XXXXXX-XX XX

XXXX（项目名称） 磋商响应文件

（磋商报价表/磋商响应文件）

磋商响应文件在 年 月 日 时前不得开启

供应商名称：

（盖供应商公章）

第六章 评标办法

1、组建磋商小组

磋商小组根据采购内容的特点进行组建，并负责评审磋商工作。

2、资格和符合性审查

2.1 磋商资格审查

采购人或招标代理机构按照磋商文件供应商须知附表第 8 项投标资格审查资料规定进行供应商磋商资格审查，资格审查合格的供应商进入下一流程评审。

2.2 磋商响应文件符合性审查

磋商响应文件的符合性评审（合格性、完整性、有效性），具体审查：

- A. 供应商印刷体名称、公章名称与营业执照名称是否一致；
- B. 磋商响应文件的签字盖章是否按照磋商文件要求进行；
- C. 磋商有效期是否满足磋商文件的最低要求；
- D. 磋商报价是否唯一有效及磋商报价是否超过采购预算；
- E. 磋商响应文件的正副本数量是否符合磋商文件要求；
- F. 商务要求是否满足磋商文件实质性要求（工期不满足招标要求、付款方式不满足招标要求）；
- G. 其他不符合法律、规章、规范性文件和招标文件规定的；

对通过审查的，被认为其投标文件完整、合格，投标有效，可进入下阶段的评标。

3、磋商响应文件的澄清和错误修正

3.1 在评审期间，磋商委员会有权以书面方式要求供应商对其磋商响应文件中含义不明确、对同类问题表述不一致或者有明显文字和计算错误的内容作必要的澄清。供应商澄清应在磋商小组规定的时间内以书面方式进行，并不得超出磋商响应文件范围或者改变磋商响应文件的实质性内容。

3.2 澄清文件将作为磋商响应文件内容的一部分。

3.3 计算错误的修正

3.3.1 磋商响应文件报价出现前后不一致的，除磋商文件另有规定外，按照下列规定修正：

(1) 磋商响应文件中磋商报价表（报价表）内容与磋商响应文件中相应内容不一致的，以磋商报价表（报价表）为准；

(2) 大写金额和小写金额不一致的，以大写金额为准；

(3) 单价金额小数点或者百分比有明显错位的，以开标一览表的总价为准，并修改单价；

(4) 总价金额与按单价汇总金额不一致的，以单价金额计算结果为准。

3.3.2 评标委员会将按 3.3.1 条款的修正办法要求投标人对其磋商响应文件中报价的计算错误进行修正。同时出现 3.3.1 条款两种以上不一致的，按照前款规定的顺序修正。修正后的报价经投标人确认后产生约束力，投标人不确认的，其投标无效。

4、第二轮报价

在磋商过程中，磋商小组可以根据磋商文件和磋商情况实质性变动采购需求中的技术、服务要求以及合同草案条款，但不得变动磋商文件中的其他内容。实质性变动的内容，须经采购人代表确认。

磋商小组依据本项目竞争性磋商文件和各供货商的磋商响应文件，分别集中与单一供应商分别进行磋商，供货商对需进一步说明和承诺的事项用中文描述澄清，在满足磋商文件所有实质性要求前提下，提交第二轮报价（分项报价原则上按第二轮总价与第一轮总价下浮比例统一下浮），二次报价为最终报价。如采购需求没有实质性变化，各供应商的二次报价不得超过一次报价，否则，按无效报价处理（报价评审得分为零）。投标人的投标报价明显低于其他投标人的投标报价时，评标委员会可质询该投标人，经质询后不能在规定时间内说明理由、或虽说明理由但不能被评标委员三分之二以上成员共同认可的，按无效标报价处理（报价评审得分为零）。

磋商步骤为：第一次报价——分别磋商——最终报价——评审推荐成交人。

5、比较与评价

5.1 经审查合格的磋商响应文件，磋商小组将根据磋商文件确定的评审标准和方法、最终报价，对其服务部分和商务部分作进一步的比较和评价。

5.2 评审严格按照磋商文件的要求和条件进行。评审时将考虑以下因素：

- (1) 供应商资信实力；
- (2) 磋商报价的合理性；
- (3) 技术服务方案；

(4) 商务响应；

5.3 本次评审将采用下列方法：

(1) 在最大限度地满足磋商文件实质性要求的前提下，按照磋商文件中规定的各项因素进行评审后，以打分最高的供应商为成交供应商的评分办法。

(2) 评审因素：详见评分标准。

6、评审过程及保密原则

6.1 磋商响应文件递交后，直到授予成交供应商合同止，凡与本次采购有关人员对于属于审查、澄清、评价和比较报价的有关资料以及授标意向等，均不得向供应商或其他无关的人员透露。

6.2 在磋商评审期间，供应商试图影响采购单位和磋商小组的任何活动，将导致其报价被拒绝，并承担相应的法律责任。

7、政策性扣减

7.1 投标人符合小型、微型企业或监狱企业条件的，其投标报价价格评审时将按相应比例进行扣减。

7.2 在政府采购活动中，残疾人福利性单位视同小型、微型企业，残疾人福利性单位属于小型、微型企业的，不重复享受政策。

7.3 投标人符合小型、微型企业或监狱企业条件的，其投标报价价格评审时将按相应比例进行扣减。在投标报价的基础上，小型、微型企业或达到小型、微型企业划分标准的监狱企业，按“投标报价×6%”进行扣减，用扣除后的价格参与评审。

7.4 享受扶持政策获得政府采购合同的，小微企业不得将合同分包给大中型企业，中型企业不得将合同分包给大型企业。

8、无效的投标文件

8.1、有下列情形之一的，视为投标人串通投标，其投标无效：

- 1) 不同投标人的投标文件由同一单位或者个人编制；
- 2) 不同投标人委托同一单位或者个人办理投标事宜；
- 3) 不同投标人的投标文件载明的项目管理成员或者联系人员为同一人；
- 4) 不同投标人的投标文件异常一致或者投标报价呈规律性差异；
- 5) 不同投标人的投标文件相互混装；

6) 不同投标人的投标保证金从同一单位或者个人的账户转出。

8.2、投标人存在下列情况之一的，投标无效（包含但不限于以下各条）：

1) 没有按照招标文件要求提供投标文件或提供的投标文件有重大缺项（缺页、缺项、前后混装、未按要求装订、关键内容字迹模糊、无法辨认等）；

2) 投标文件未按招标文件要求签署、盖章的；

3) 不具备招标文件中规定的资格要求的；

4) 报价超过招标文件中规定的预算金额或者最高限价的；

5) 投标文件中（招标文件要求必须加盖供应商公章，法定代表人或授权人签字或盖章）无投标人公章、无法定代表人或授权人签字（或盖章）或签章人无法定代表人有效委托书的、授权委托书填写不完整或有涂改的；

6) 投标文件无法区分正、副本的；

7) 无投标有效期或有效期达不到招标文件要求的；

8) 投标人在同一份投标文件中，对同一投标产品报有两个或多个报价（未指定以哪个报价为准的）的；

10) 投标文件含有采购人不能接受的附加条件的；

11) 法律、法规和招标文件规定的其他无效情形。

9、评标结果

评标结果汇总完成后，除下列情形外，任何人不得修改评标结果：（一）分值汇总计算错误的；（二）分项评分超出评分标准范围的；（三）评标委员会成员对客观评审因素评分不一致的；（四）经评标委员会认定评分畸高、畸低的。

10、定标办法

评标结果按评审后得分由高到低顺序排列。得分相同的，按投标报价由低到高顺序排列。得分且投标报价相同的并列。投标文件满足招标文件全部实质性要求，且按照评审因素的量化指标评审得分最高的投标人为排名第一的中标候选人。

中标人的确定：招标人应当确定排名第一的中标候选人为中标人。排名第一的中标候选人放弃中标、因不可抗力不能履行合同、不按照招标文件要求提交履约保证金，或者被查实存在影响中标结果的违法行为等情形，不符合中标条件的，招标人可以按照评标委员会提出的中标候选人名单排序依次确定其他中标候选人为中标人，也可以重新招标。



11、磋商标准详见附表《磋商评审细则》



磋商评审细则

分项内容	评审要素
<p>投标报价 10分</p>	<p>依据财库[2007]2号文，价格分统一采用低价优先法计算，即满足招标文件要求且投标价格最低的投标报价为评标基准价，其价格分为满分。其他投标人的价格分统一按照下列公式计算：投标报价得分=(评标基准价 / 投标报价)×10。计算分数时四舍五入取小数点后两位。</p>
<p>技术部分 50分</p>	<p>维修技术及组织方案（20分）：根据招标文件要求制定完善、具体、可行的技术服务方案。完全满足或优于招标文件维修要求的，有详细的维修制度、维修计划、操作规程，针对中央空调机组使用规律制定操作性强、安全度高的方案得 15.1-20分；满足招标文件维修要求无缺项漏项，有基本的运行维修制度、维修计划、操作规程的得 8.1-15分；不能完全满足招标文件维修要求，存在缺项漏项，无基本的维修制度、维修计划、操作规程或不完整的得 0.1-8分。</p> <p>应急处理措施（3分）：针对本项目维修服务过程突发事件（含疫情）等的预计、处理，制定完善、具体、可行的应急预案及应急演练方案。应急预案实用，经济，切实可行：2.1-3分；应急预案实用性、经济性一般，可行性一般：1.1-2分；未提供应急预案或应急预案可行性差：0.1-1分。</p> <p>维保质量标准（5分）：维保质量标准符合厂家现行相关行业验收规范和评定标准，质量等级达到合格，满足相关政府部门行业及质量管理所需的检验要求，计 0-5分。</p> <p>合理化建议（2分）：针对设备的日常使用，维护保养方法，能够提出有价值的建议，且具体切实可行，可有效的延长设备使用寿命，按其响应程度计 0-2分。</p> <p>项目经理（5分）：项目经理担任过中央空调维修项目经验，提供项目经理空调维修业绩每份加 1分，最多 3分；有暖通专业高级职称的加 2分。 注：需提供项目经理的劳动合同和近三个月的社保证明材料，并承诺在服务期内不得更换。</p> <p>人员配置（10分）：根据投标单位提供的维修组织架构、人员配置情况（包括岗位设置、职责分工等）以及服务人员的专业维修能力（提供相应工种人员的维修类制冷工证和电工证）进行比较。组织架构完整、人员配置合</p>



	<p>理、分工明确得 8.1-10 分，组织架构完整，人员配置分工不合理得 3.1-8，组织架构不完整，人员配置不清得 0-3 分）。</p>
	<p>工具仪器（5 分）：拟投入本项目维修设备、维修物料能满足日常和紧急维修需求。设备齐全、功能完全满足本项目维修需要的，得 4-5 分；设备基本齐全、能基本满足本项目维保需要的得 2-3 分；设备不全、不能满足本项目维保需要的得 0-1 分。</p>
<p>商务部分 40 分</p>	<p>综合实力（18 分）：企业具备 ISO9001&ISO45001&ISO14001 认证（共 3 项，每一项得 1 分）；企业具备中国设备维修安装企业 A 类 I 级能力等级证书（得 3 分）、中国设备维修安装企业 A 类 II 级能力等级证书（得 2 分）、中国设备维修安装企业 A 类 III 级能力等级证书（得 1 分），该项按最高等级赋分不兼得；企业具有危险化学品经营许可证（得 4 分）；项目中指派注册安全工程师（得 4 分）；提供离心式压缩机相关专利技术证书的（得 4 分）；满分 18 分。注：需提供拟派注册安全工程师的劳动合同和近三个月的社保证明材料，并承诺在服务期内不得更换。</p>
	<p>服务承诺（10 分）：根据投标单位对服务过程中的质量、进度、安全、节能、维修响应时间、以及由于投标单位自身原因造成损坏的赔偿承诺，横向比较、综合赋分，计 0-4 分。</p>
	<p>提供完整、可行的售后服务及培训方案（包括但不限于日常培训、日常响应、配件更换时限、服务响应速度及应对措施，售后服务团队等）进行综合比较，计 0-3 分； 根据投标单位自行编制的考核评分细则，包括业主单位对服务单位的日常考核、监管方案、处罚细则等，横向比较、综合赋分，计 0-3 分。</p>
	<p>保密措施（3 分）：针对本项目提供保密承诺、保密措施，根据响应方案的完整程度和优劣程度计 0.1-3 分。</p>
	<p>维修经验（8 分）：提供近 2020 年 1 月 1 日起同类项目业绩，投标文件中附有其业绩证明材料，业绩以合同为依据，每提供一个计 2 分，满分 8 分。</p>
<p>响应文件制作规范性（1 分）：响应文件按照磋商文件要求双面打印的得 0.25 分；响应文件按照磋商文件要求编排目录和页码的得 0.25 分；响应文件按照磋商文件要求制作封面的得 0.25 分；响应文件书脊处有项目名称</p>	



	和项目编码的得 0.25 分。
--	-----------------

注：业绩评审时，评审专家依据业绩合同复印件进行评审（评审专家认为有必要时，可以核查合同原件，需要核查合同原件而未提供合同原件的，该合同不进行计分。），投标文件中无业绩合同复印件的不给分。招标结束后，招标人有进一步核实业绩合同真假的权力，如若发现合同造假招标人有权取消中标人的中标资格。